

使用指南

OPENCOMM2 UC 2025 升級
OPENCOMM2 2025 升級

目錄

運作方式

耳機控制項	04
開/關	05
與行動裝置配對	06
與電腦配對	07
佩戴方式	09
音樂和通話	10
無線轉接器	12
查看電池狀態	14

額外功能

EQ模式	16
切換EQ模式	17
啟用多點配對	18
關閉多點配對	19
恢復原廠設定	20
變更語言	22

保養和維護

充電技巧	25
保固	26
故障排除	27

包裝內容 28

SHOKZ APP 和 SHOKZ CONNECT
..... 29

運作方式

耳機控制項

「電源/音量 +」按鈕

LED指示燈

「音量 -」按鈕

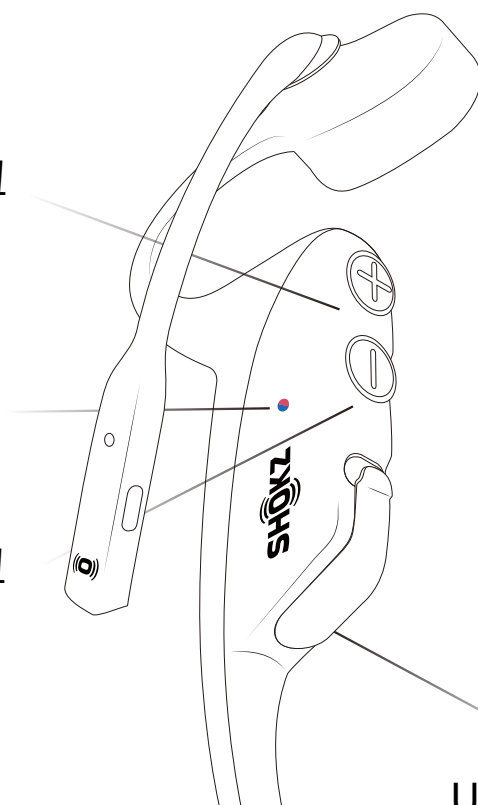

USB-C 充電埠

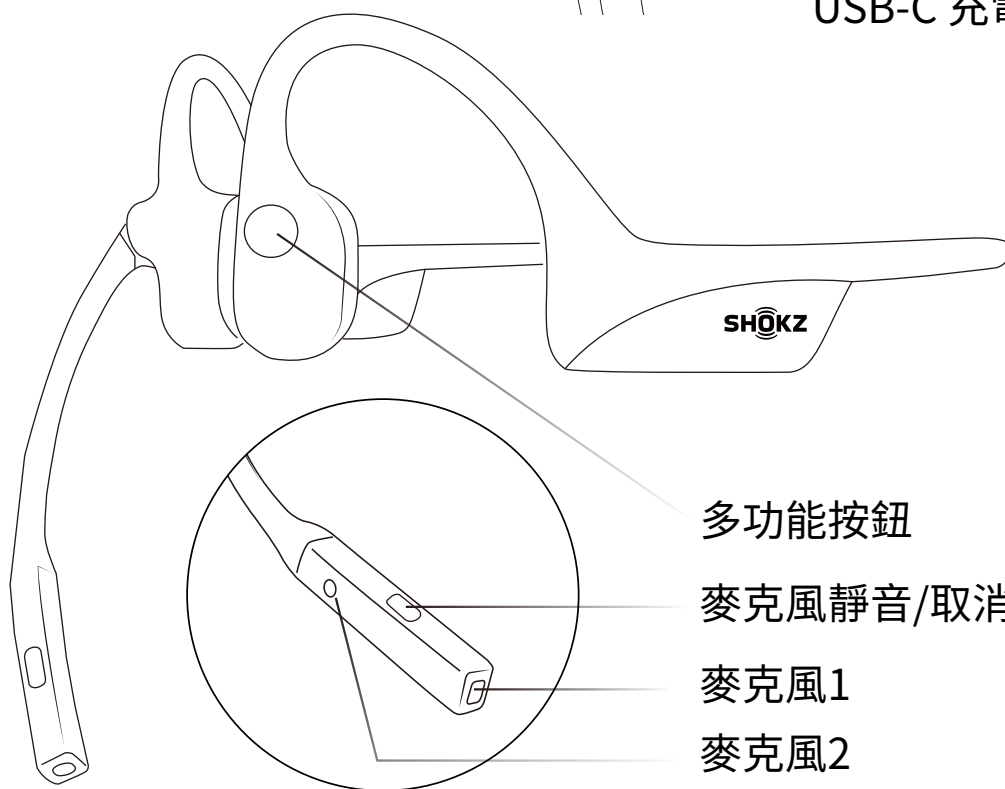

多功能按鈕

麥克風靜音/取消靜音

麥克風1

麥克風2

*麥克風僅用於語音通話。

開/關

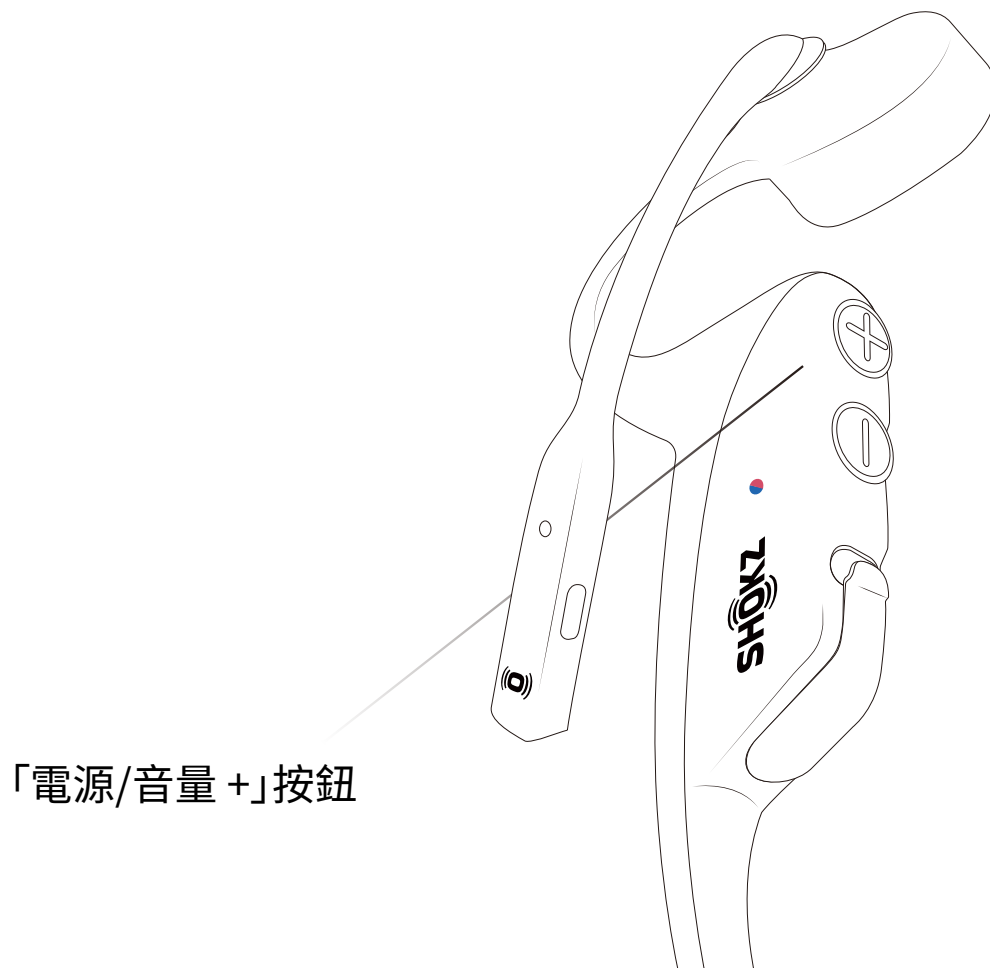

「電源/音量 +」按鈕

開啟耳機電源：

按住「電源/音量 +」按鈕，直到 LED 指示燈閃爍藍光。

*Audrey 會說：「歡迎使用 Shokz 產品。」

關閉耳機：

按住「電源/音量 +」按鈕，直到 LED 指示燈閃爍紅光。

*Audrey 會說：「關機。」

與行動裝置配對

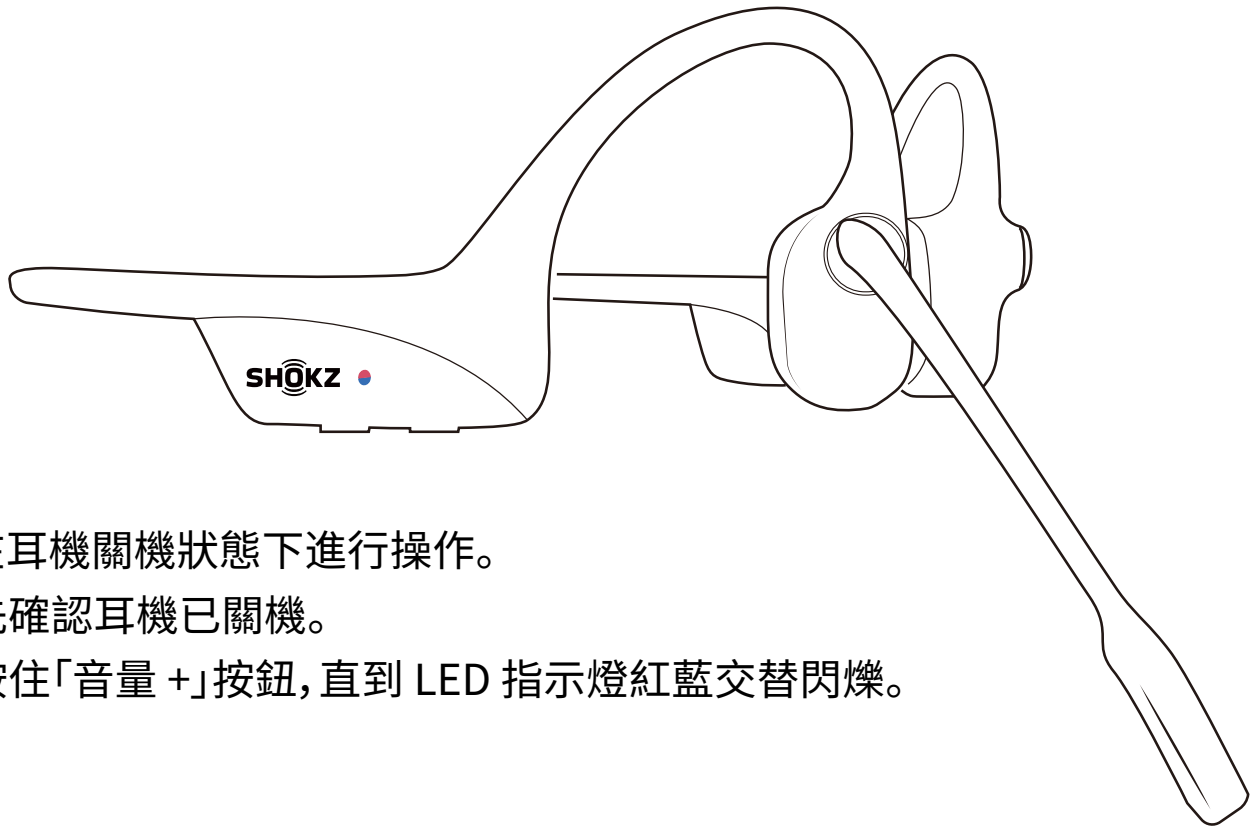

請在耳機關機狀態下進行操作。

1. 先確認耳機已關機。
2. 按住「音量 +」按鈕, 直到 LED 指示燈紅藍交替閃爍。

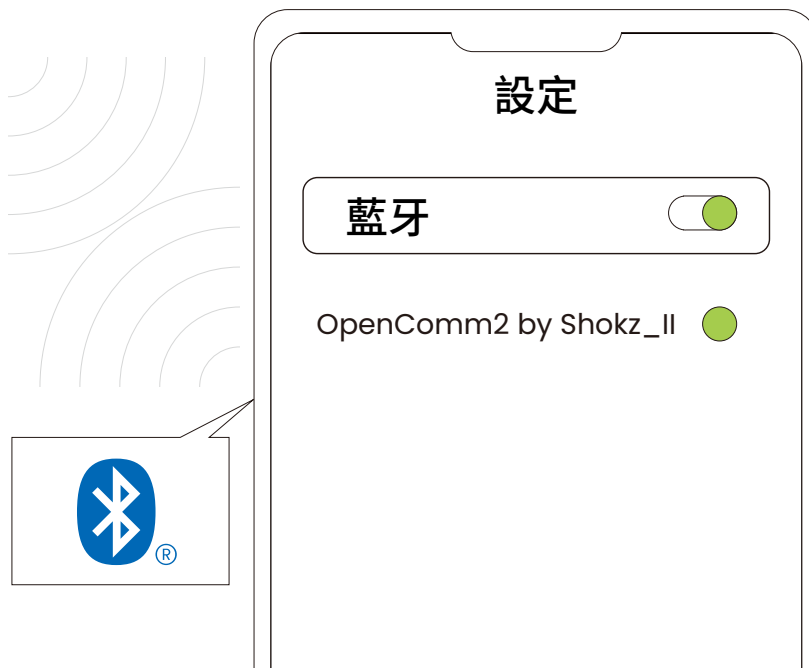

3. 在裝置的藍牙設定中選取「OpenComm2 by Shokz_II」。
Audrey 會說「已連接」。

與電腦配對

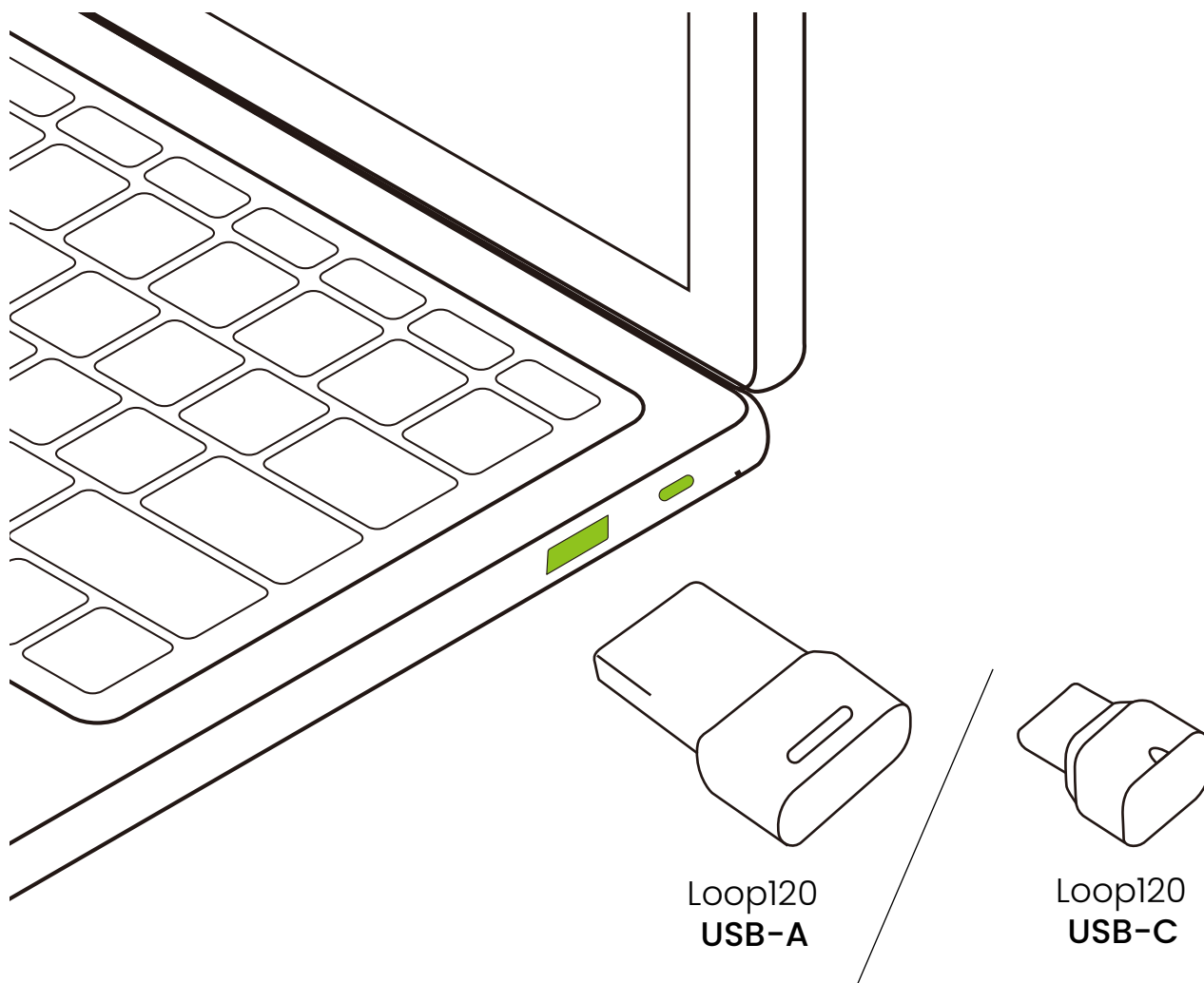

請在耳機關機狀態下進行操作。

1. 先確認耳機已開機。
2. 將隨附的 USB 轉接器插入電腦上的 USB 連接埠。
3. 當 Audrey 說「已連接」或聽到嗶聲, 且 USB 轉接器上的 LED 指示燈持續亮著青色燈號時, 代表連接已建立。



設定

如要透過耳機播放音樂或接聽電話，請確保已在作業系統的音訊設定中將「Loop120 by Shokz」設為預設的輸入和輸出裝置。

* 僅適用於使用無線轉接器連接的耳機。

佩戴方式

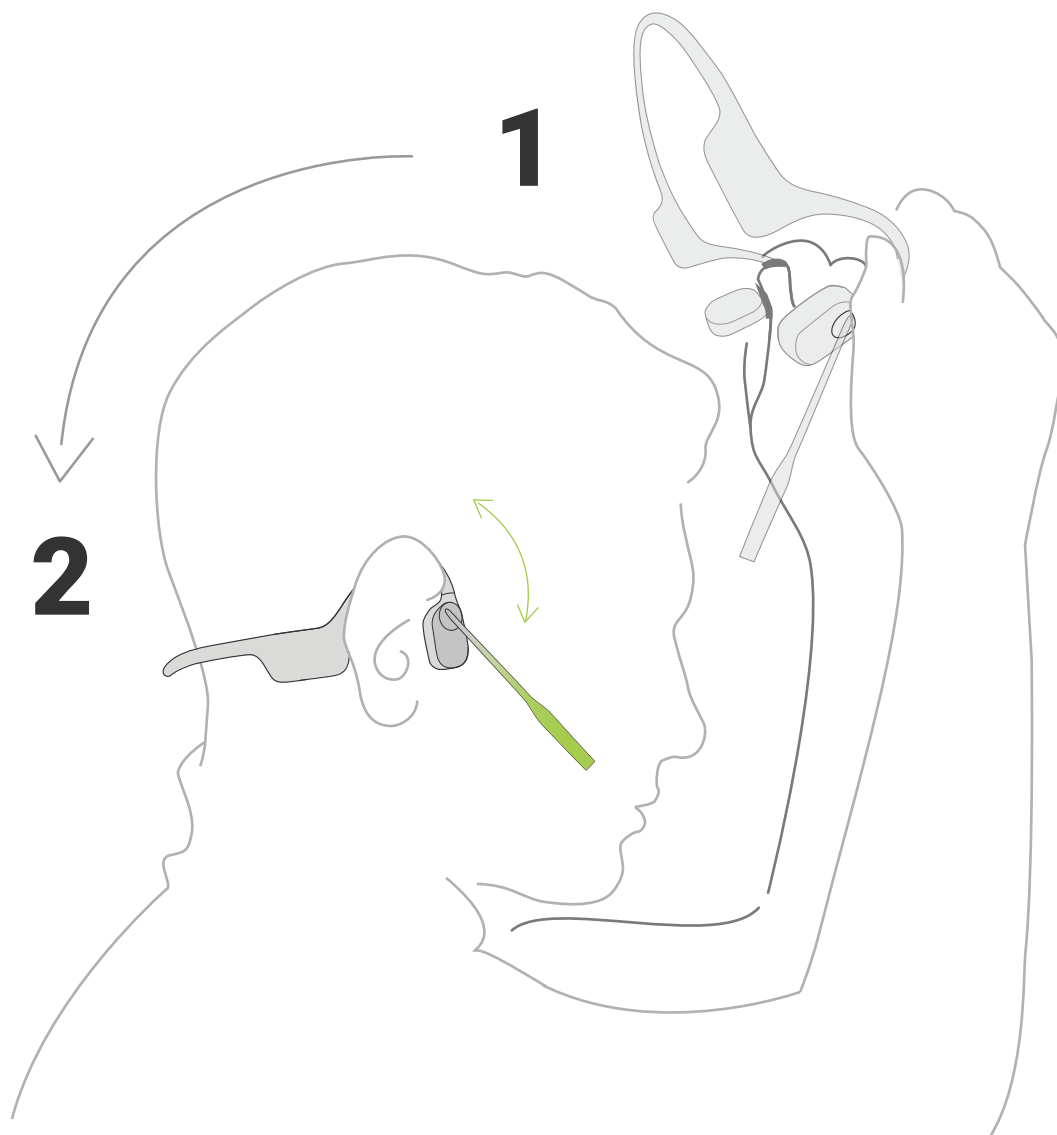



將耳機滑過頭頂, 並繞至頸後, 然後將耳掛置於耳朵上。

*將降噪麥克風靠近嘴部。

*以錯誤的方式佩戴耳機, 可能會引起不適。

「確保將耳機放在耳前」

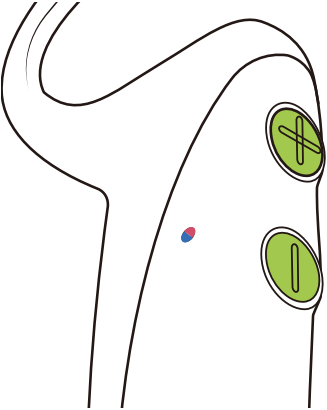
音樂和通話

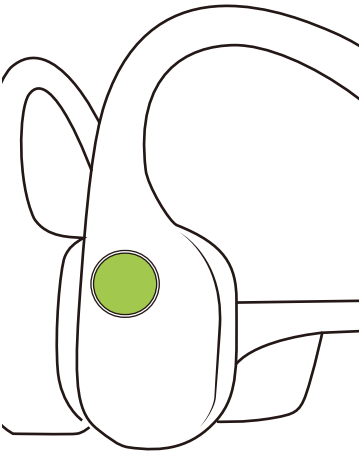
	<p>調整音量</p>	<p>播放音訊時, 按下「音量 +」或「音量 -」按鈕, 即可調整耳機音量。</p> <p> *音量調至最大時, 會發出「嗶」聲。 *以高音量收聽耳機可能會影響聽力, 且音訊可能會失真。</p>
	<p>切換 EQ 模式</p>	<p>播放音訊時, 同時按住兩個按鈕 (「電源/音量 +」以及「音量 -」), 直到聽到語音提示。</p>
	<p>播放/暫停音樂</p>	<p>按一下</p>
	<p>下一首歌曲</p>	<p>播放音樂時連按兩下</p>
	<p>上一首歌曲</p>	<p>播放音樂時連按三下</p>
	<p>切換語言</p>	<p>配對時連按兩下</p>
	<p>接聽電話</p>	<p>來電時按一下</p>
	<p>結束來電</p>	<p>按一下</p>
	<p>拒絕來電</p>	<p>連按兩下多功能按鈕</p>
	<p>接聽來電並結束目前通話</p>	<p>按一下</p>

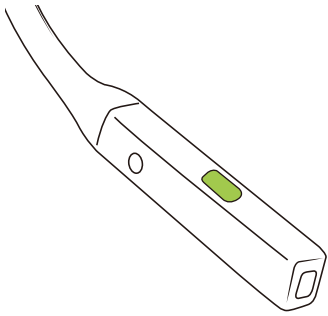



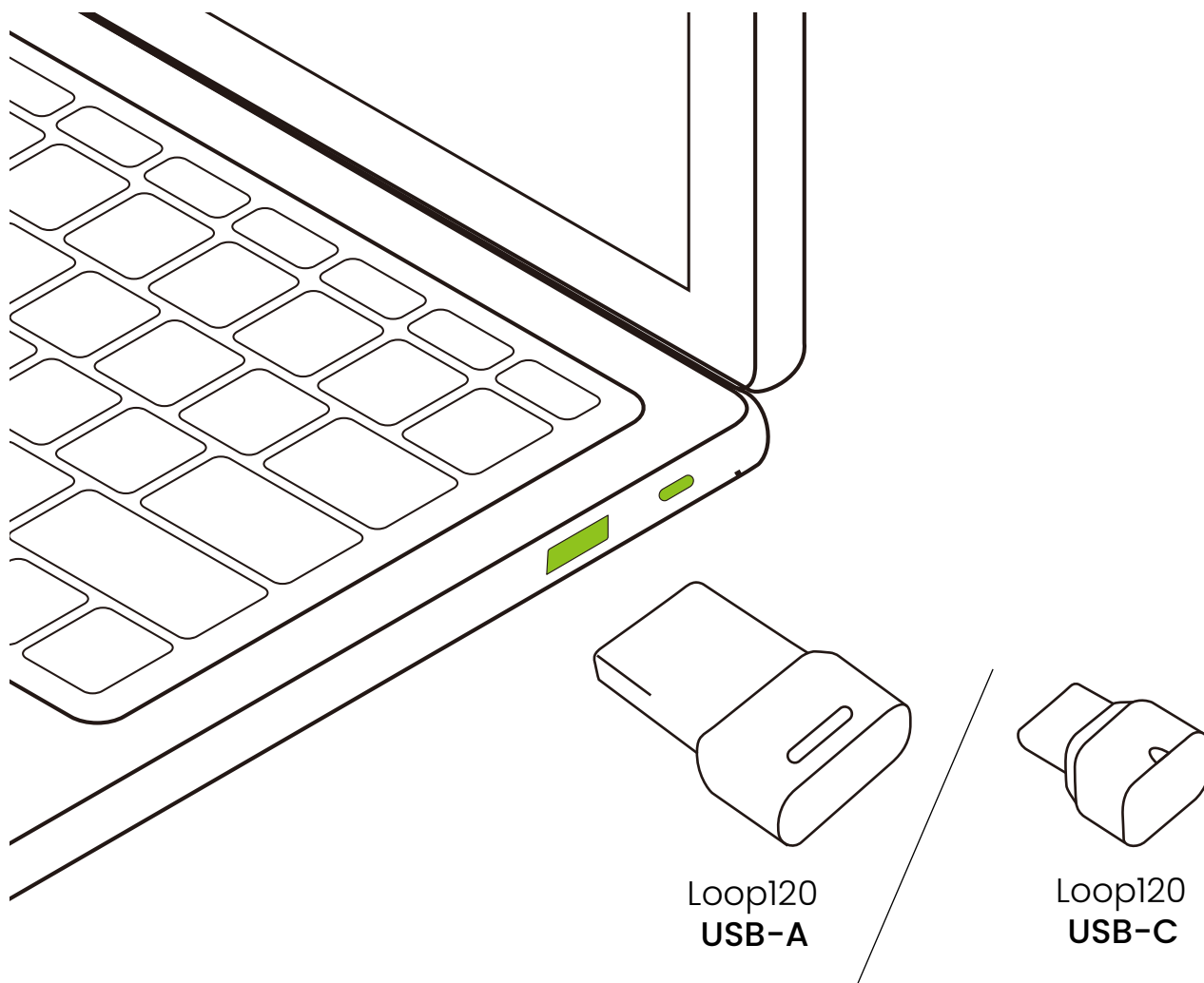

	接聽來電, 並保留目前通話	按住 2 秒
	在兩個通話之間切換	按住 2 秒
	結束通話並切換至保留的通話	按一下
	啟動語音助理	未通話時按住靜音按鈕 2 秒鐘。
	麥克風靜音	通話時按一下 *Audrey 會說:「已開啟靜音」。
	取消麥克風靜音	通話時按一下 *Audrey 會說:「已關閉靜音」。

無線轉接器



只要在電腦上安裝 Shokz Connect, 即可存取 Shokz 藍牙轉接器的配對、韌體更新、功能設定和重設等資訊。

轉接器上的 LED 指示燈

-  配對模式:紅藍交替閃爍
-  重新連接模式:每秒閃爍一次藍燈
-  待機模式:每五秒閃爍一次藍燈,一分鐘後停止閃爍
-  藍牙連線:青燈常亮
-  正在串流播放音樂/媒體:藍燈常亮
-  通話中:綠燈常亮
-  通話時靜音:紅燈常亮

查看電池狀態

請在未播放音訊時進行操作

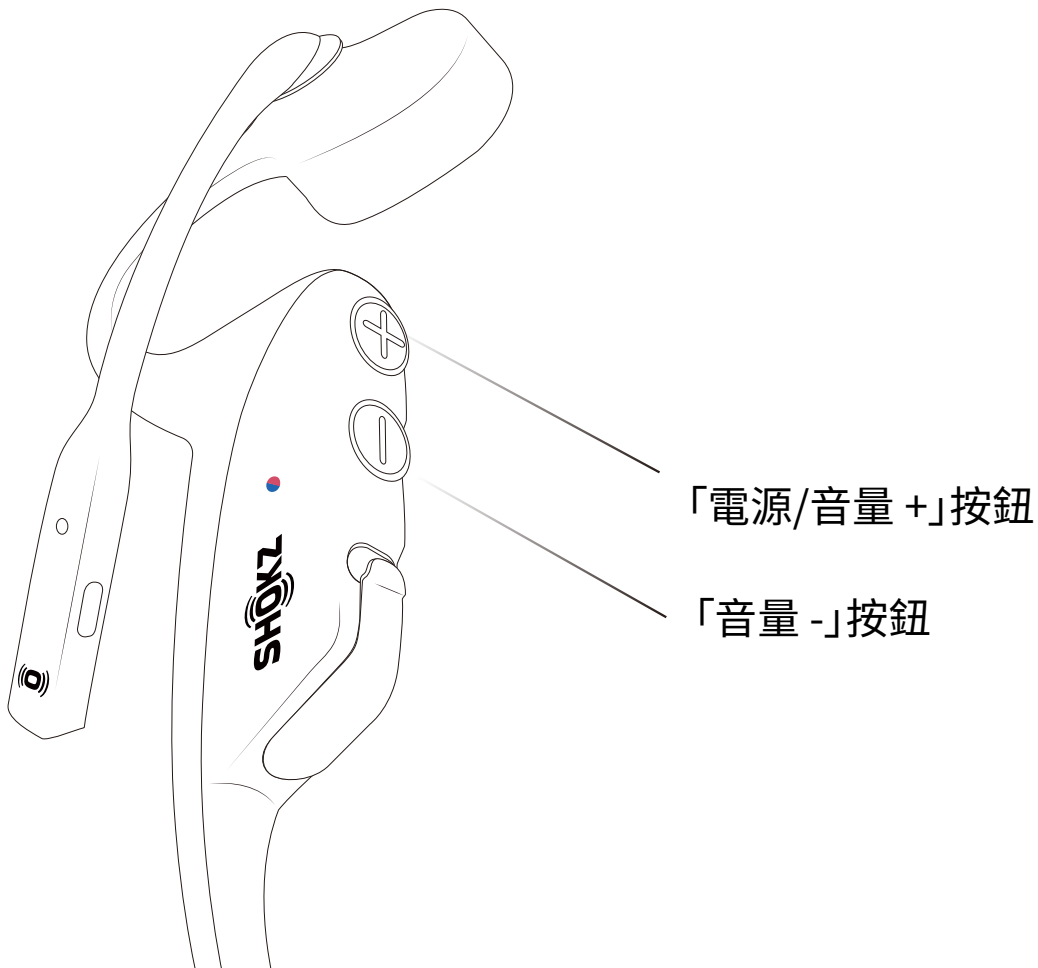

如何查看電池狀態：

在音樂暫停時，按下「音量 +」或「音量 -」按鈕，Audrey 即會告知電池狀態：

*「高電量/中電量/低電量/請充電」

額外功能

EQ模式



標準模式

適合聆聽音樂的均衡頻率



加強人聲模式

加強中頻, 適合聆聽有聲書、播客等內容。

切換EQ模式

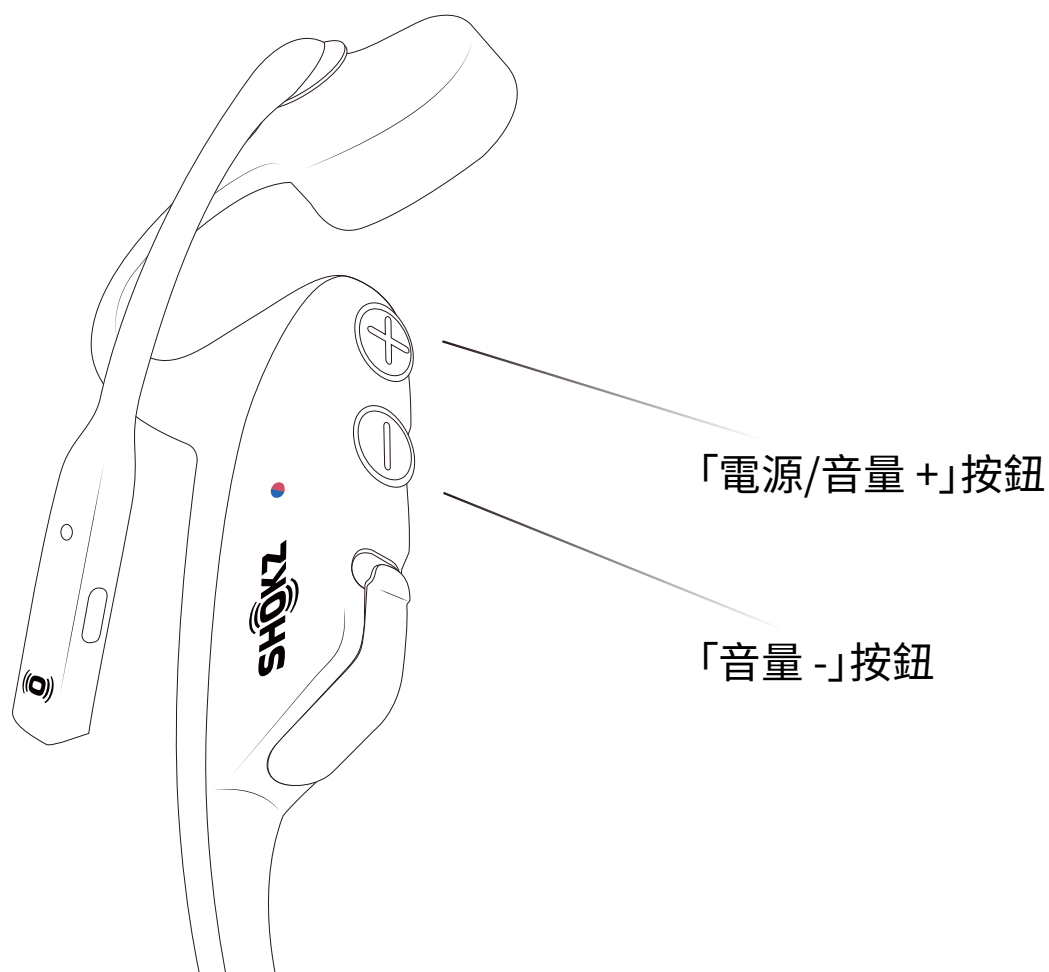

如何切換EQ模式：

播放音樂時，同時按住兩個按鈕（「電源/音量 +」以及「音量 -」），直到聽到嗶聲。

*Audrey 會說：「標準模式/加強人聲模式」。

啟用多點配對

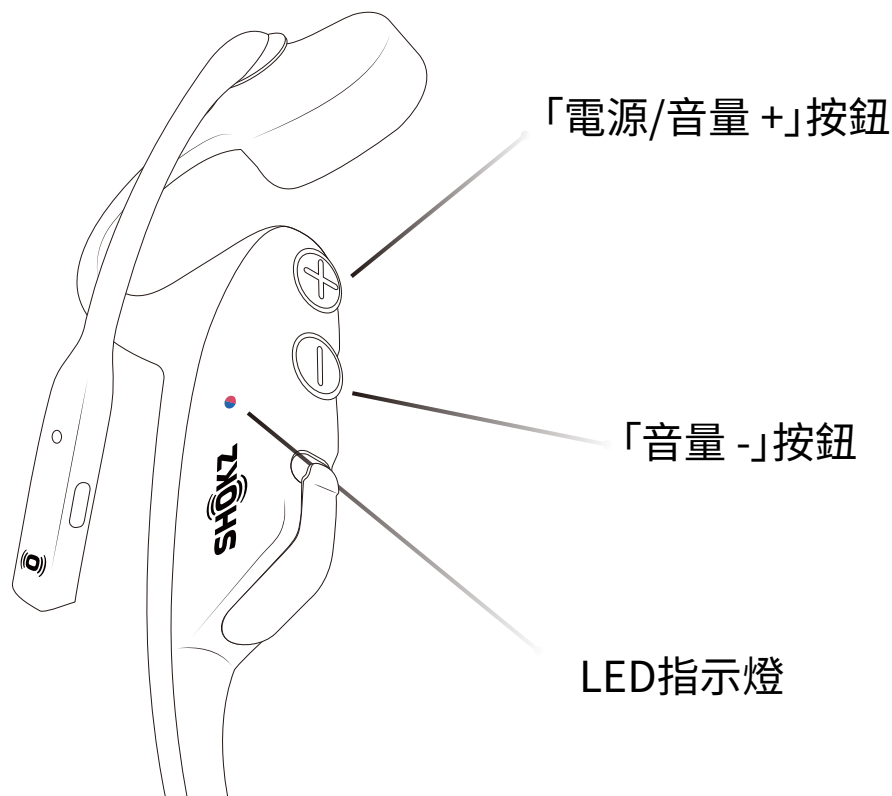

1. 請先關閉耳機電源。
2. 按住「音量 +」按鈕,直到 Audrey 說「正在配對」,且 LED 指示燈紅藍交替閃爍。
3. 按住多功能按鈕和「音量 +」按鈕,直到 Audrey 說「已啟用多點配對」。
4. 開啟第一部裝置的 Bluetooth® 選單,選擇「OpenComm2 by Shokz_II」,Audrey 會說「已連接」。
5. 關閉耳機電源。
6. 按住「音量 +」按鈕,直到 Audrey 說「正在配對」,且 LED 指示燈紅藍交替閃爍,以重新進入配對模式。
7. 開啟第二部裝置的 Bluetooth® 選單,選擇「OpenComm2 by Shokz_II」,Audrey 會說「已連接」。
8. 關閉耳機電源。
9. 開啟耳機電源,耳機現在已連接至兩部裝置。

關閉多點配對

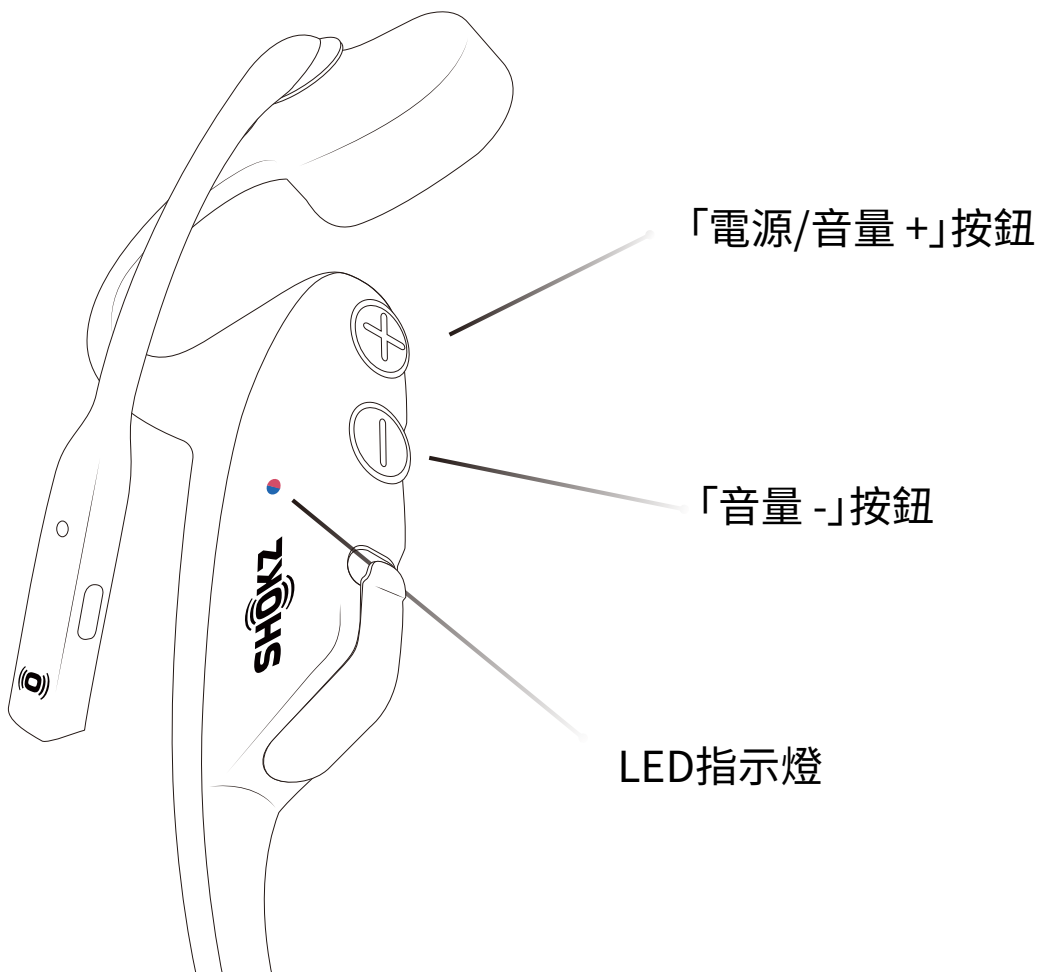

1. 請先關閉耳機電源。
2. 按住「音量 +」按鈕, 直到 Audrey 說「正在配對」, 且 LED 指示燈紅藍交替閃爍。

恢復原廠設定

請在耳機關機狀態下進行操作

*Audrey 會說「正在配對」。

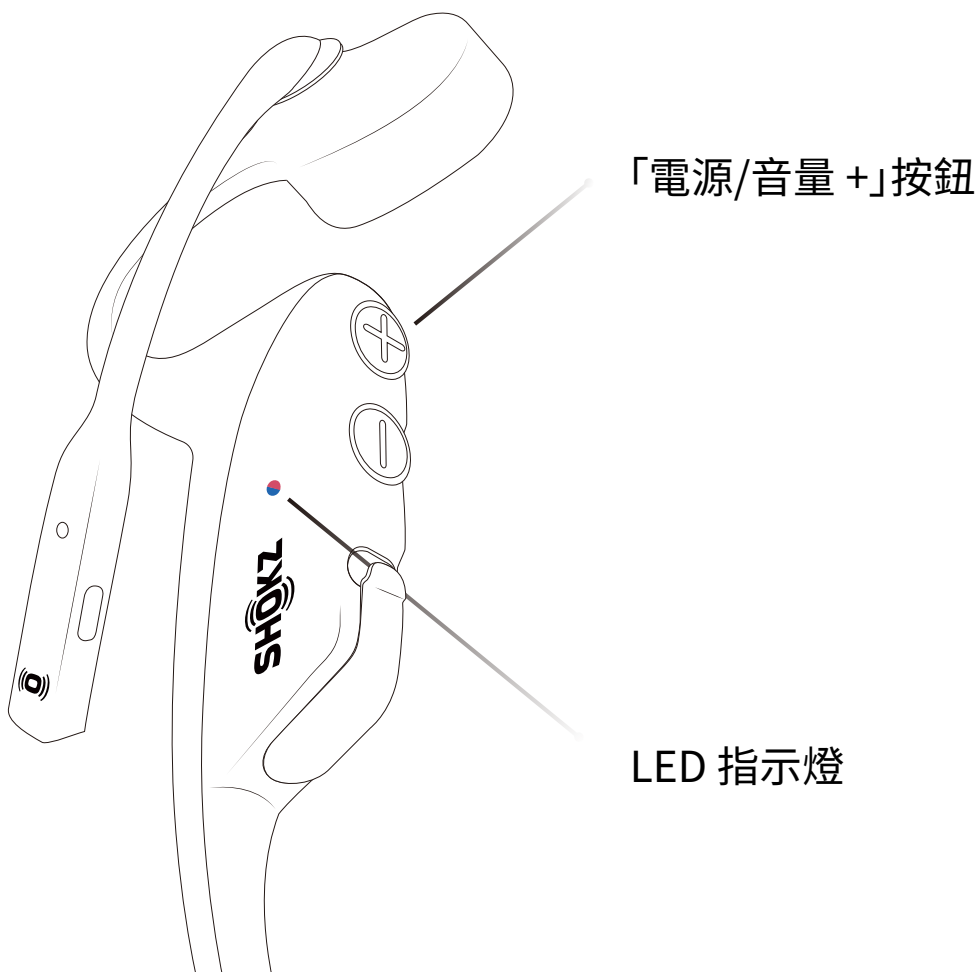

1. 請先關閉耳機電源。
2. 按住「音量 +」按鈕,直到 Audrey 說「正在配對」。
LED 指示燈會閃爍紅藍光。

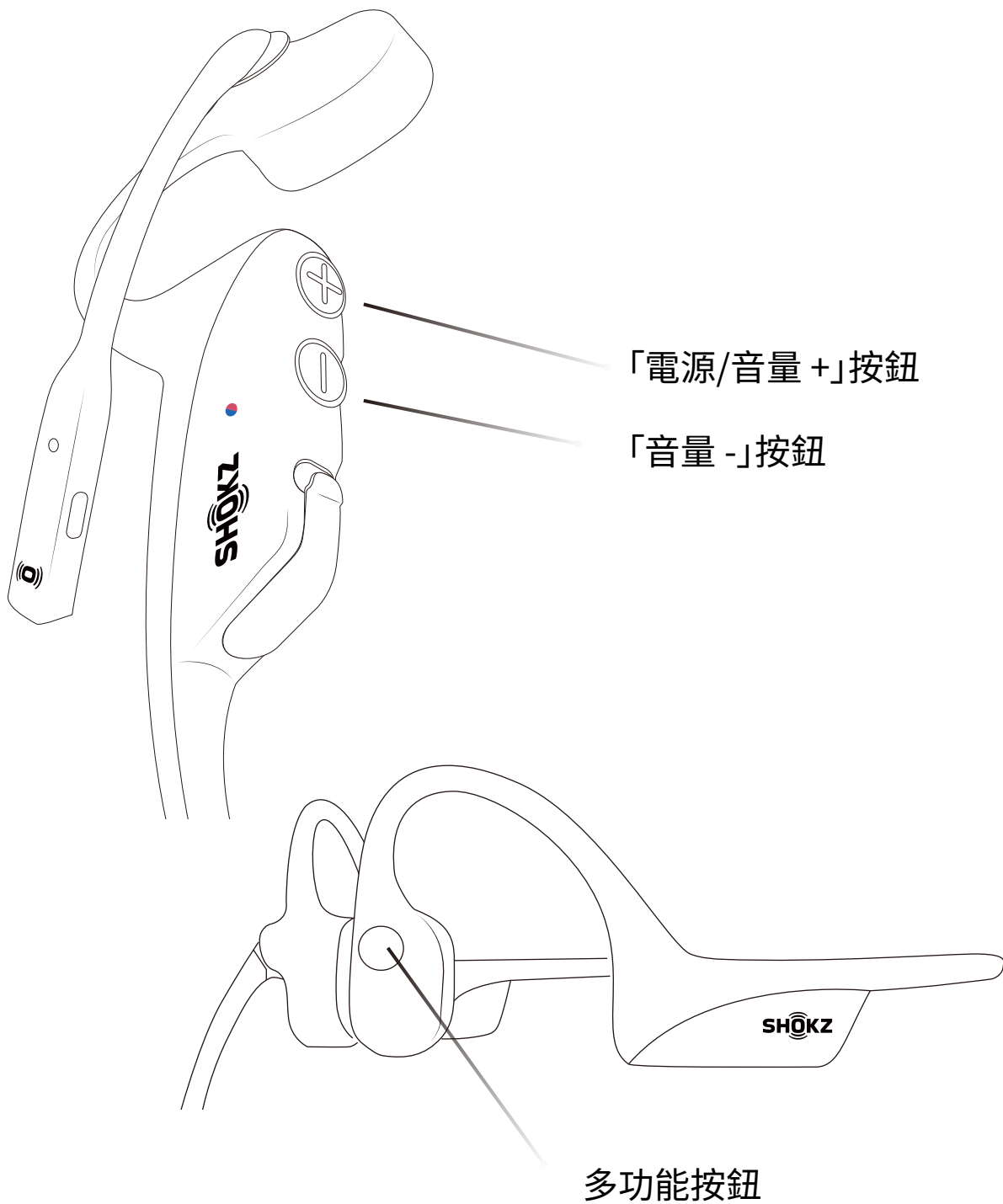

3. 同時按住多功能、音量 (-) 和音量 (+) 按鈕, 直到聽到兩聲嗶聲。
4. 關閉耳機電源。耳機現已重設, 可重新與您的裝置配對。

變更語言

耳機內建四種語言：中文、英文、日文和韓文。

*請在耳機關機時，按照指示進行操作。

Audrey 會說「正在配對」。

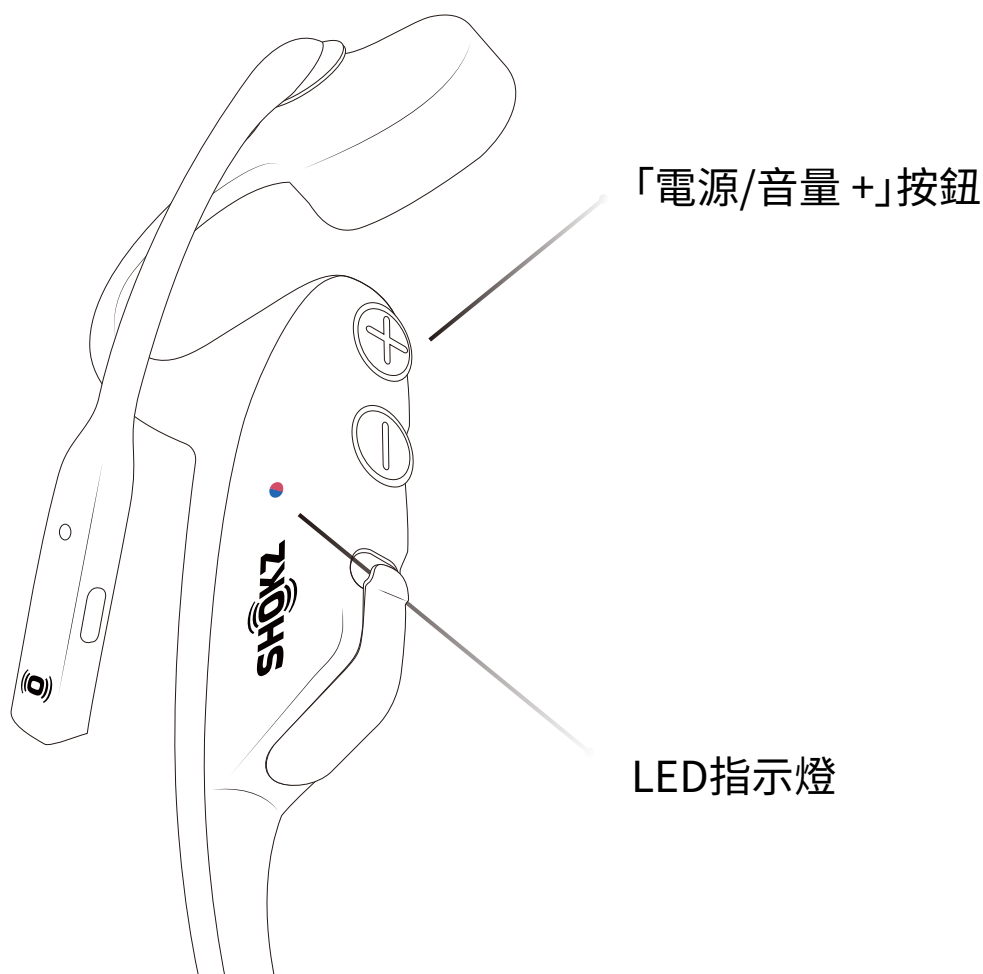

1. 請先關閉耳機電源。
2. 按住「音量 +」按鈕，直到 Audrey 說「正在配對」，且 LED 指示燈紅藍交替閃爍。

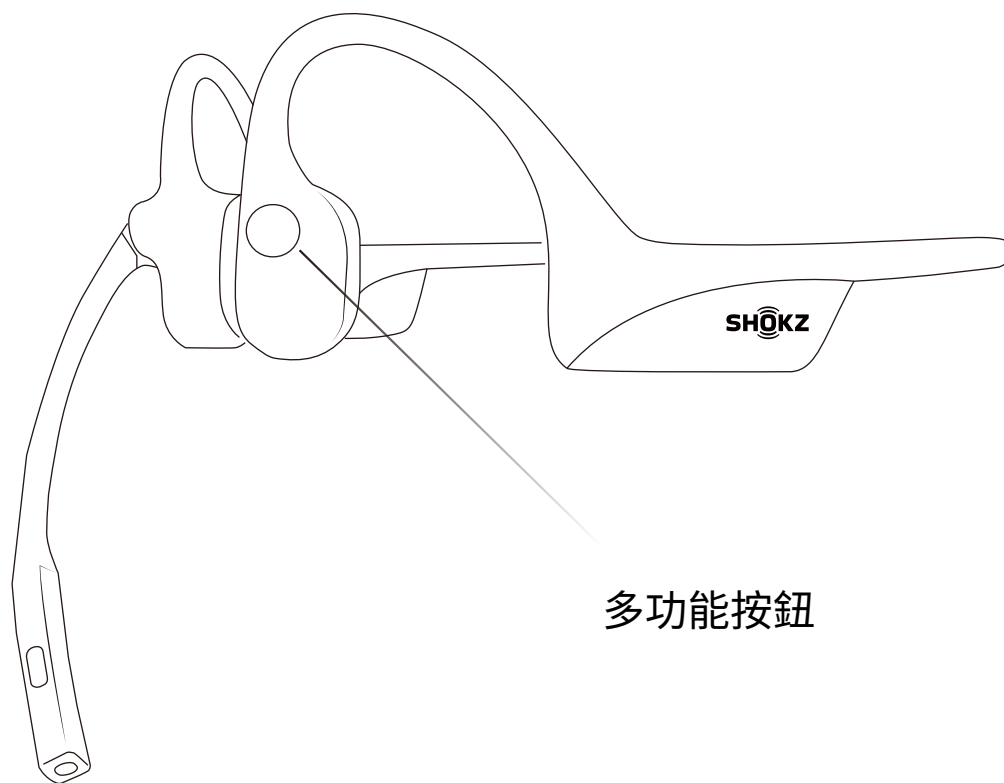

3. 按兩下多功能按鈕。聽到對應語言時, 代表語言已切換。

保養與維護

充電技巧

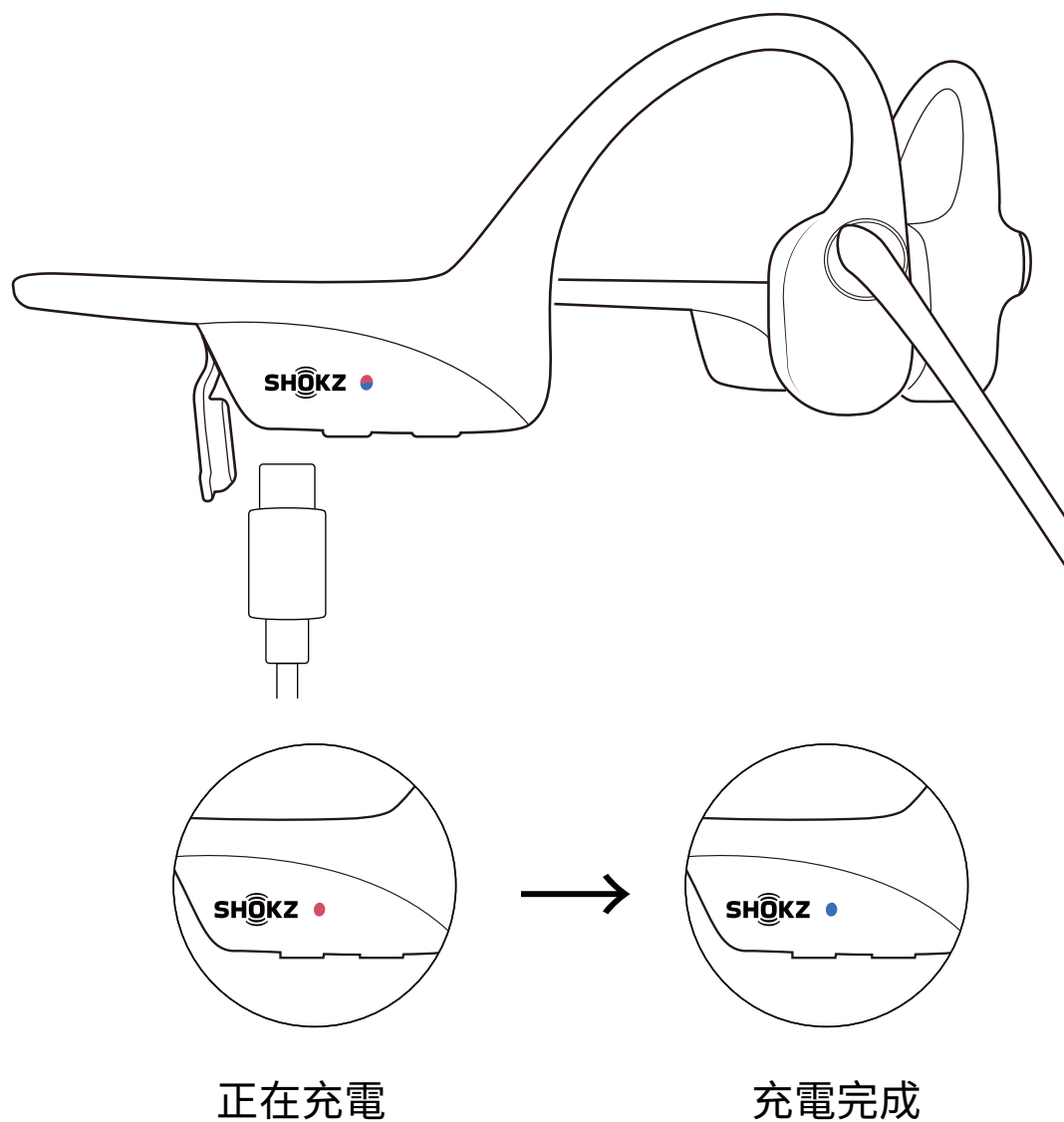

耳機電量偏低時，會聽到「請充電」提示，且紅燈會間歇性閃爍。
使用對應的充電線進行充電。

充電期間，LED 指示燈會轉為紅色，耳機則會自動關機。
充電完成時，LED 指示燈會由紅轉藍。

保固

您的耳機享有保固服務。關於有限保固的詳情，請參閱我們的網站
<https://shokz.com/pages/warranty-landing>。

*未完成註冊不會影響您的有限保固權利。

故障排除

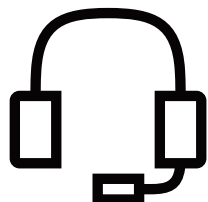

遇到任何問題或故障時, 請造訪
<https://shokz.com/pages/faq> 以獲得更多支援。

香港 思維集團

電話: 852-2955-133

台灣 思維寶藍科技

電話: 886-2-8712-3118

包裝內容

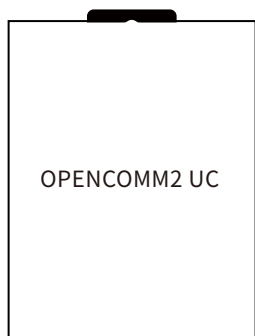

OpenComm2&UC
包裝盒

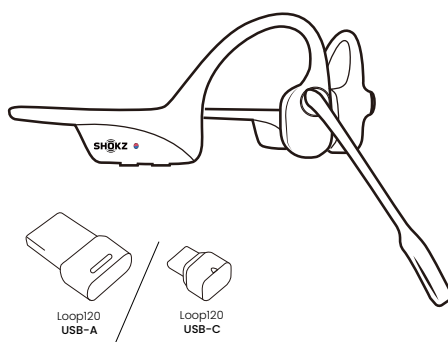

OpenComm2耳機
& Wireless Adapter*1

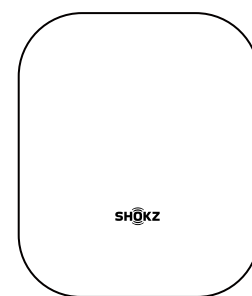

OpenComm2 UC
便攜盒*1

*Loop 120 USB-A/USB-C 轉接器
(僅限 UC 版本)



USB-C 充電線

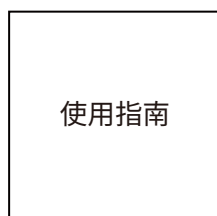

OpenComm2&UC 使用指南
法律聲明

若產品有任何部分損壞或遺失, 請勿使用。

請聯絡 Shokz 授權經銷商或 Shokz 客戶服務部門。

*請注意, 包裝外觀可能因銷售地區而異。

Shokz App 和 Shokz Connect



下載手機版 Shokz App 和電腦版 Shokz Connect, 以啟用更多最新功能, 並獲得技術支援。



- * 請注意, 這款耳機僅支援 Android 版本的 Shokz App。
- * Google Play 是 Google LLC 的商標。

SHOKZ