

OpenDots 2

Nutzerhandbuch

SHOKZ E320

Shokz-App

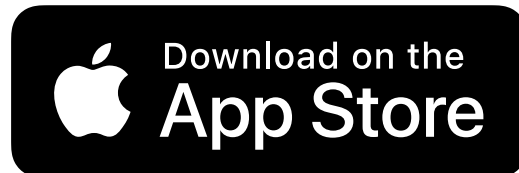

Laden Sie die Shokz App herunter

Aktivieren Sie Dolby Audio, MultiPoint-Kopplung und EQ-Anpassung. Passen Sie die Gestensteuerung an, verwenden Sie „Meine Kopfhörer finden“ und halten Sie Ihr Gerät mit Firmware-Updates auf dem neuesten Stand.

*Apple und das Apple-Logo sind Marken von Apple Inc., eingetragen in den USA und anderen Ländern. Google Play ist eine Marke von Google LLC..

Katalog

LIEFERUMFANG	03
TRAGEN UND VERWENDEN	05
Ohrhörerübersicht	06
Übersicht des Ladeetuis	07
Bluetooth-Kopplungsanleitung	08
Trageanleitung	10
TOUCH-BEDIENUNG	13
Audiosteuerung	15
Anrufsteuerung	16
LADEN	17
Ein-/Ausschalten und Standby-Modus	18
Ohrhörer aufladen	20
Ladeetui aufladen	21

ANZEIGE DES LADEETUIS	22
WEITERE FUNKTIONEN DER SHOKZ APP	25
Verbesserter Dolby Audio.....	26
EQ-Anpassungen	27
Multipoint-Verbindung	28
Austauschbare linke/rechte Ohrhörer	30
Trageerkennung.....	31
Lautstärke der Hinweistöne anpassen	32
Automatische Wiederverbindung	33
Ohrhörer finden	34
Ohrhörer zurücksetzen	35
REINIGUNG & WARTUNG	36
Reinigung.....	37
IP-Schutzklasse	38
Aufbewahrung und Wartung	39
KUNDENDIENST	40
Position der Seriennummer	41
Garantie	42

LIEFERUMFANG

Lieferumfang

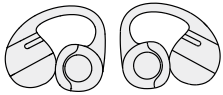

2 OpenDots 2 Clip-On Open Earbuds

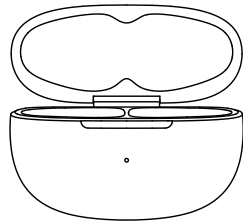

1 OpenDots 2 Ladecase



1 USB-C-Ladekabel



1 OpenDots 2 Verpackung

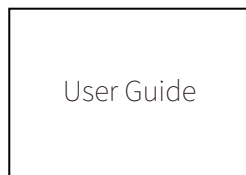

1 Rechtliche Hinweise

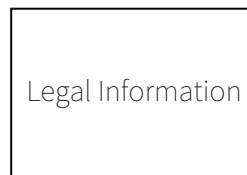

1 Benutzerhandbuch

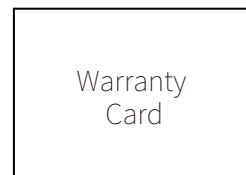

1 Garantiekarte

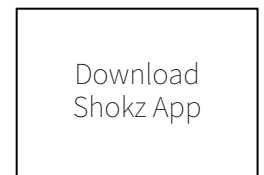

1 App-Karte

Wenn einer der oben aufgeführten Artikel fehlt oder das Produkt beschädigt ist, verwenden Sie es nicht. Bitte wenden Sie sich an den Händler, bei dem das Produkt gekauft wurde, oder kontaktieren Sie uns. (Siehe Seite 42: Kundendienst – Kontakt)

TRAGEN UND VERWENDEN

Ohrhörer-Diagramm

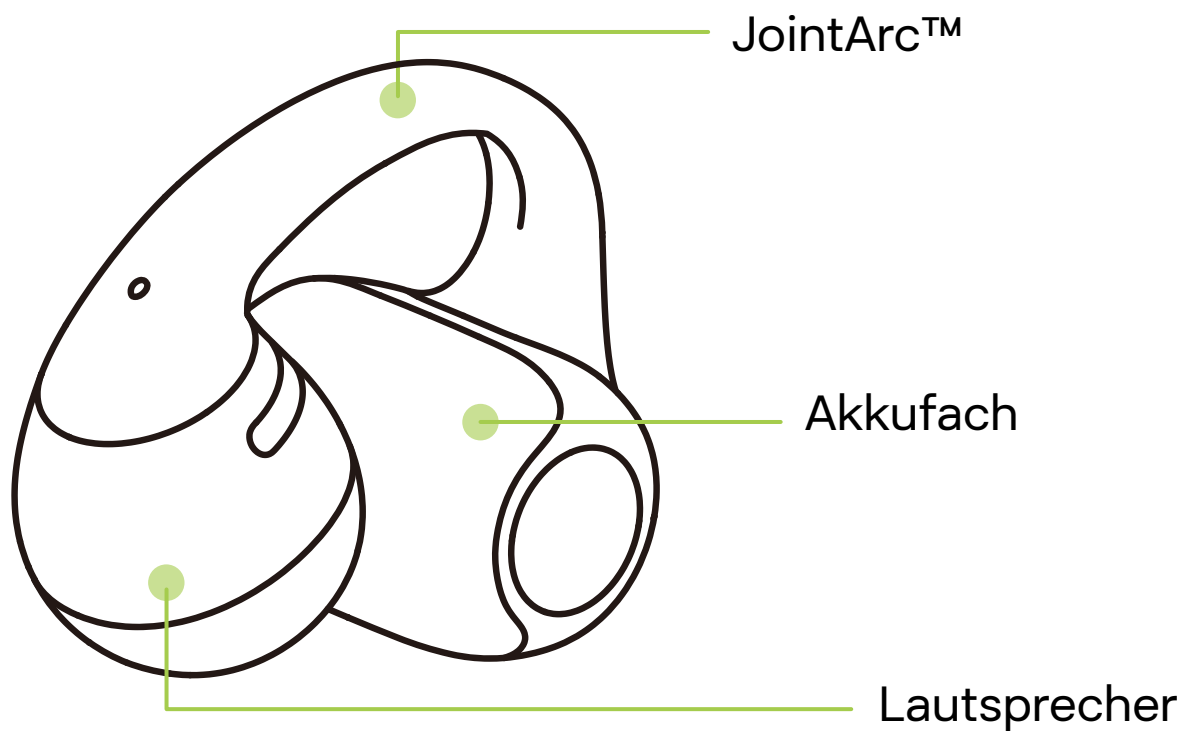

Diese Open-Ear-Kopfhörer sitzen außerhalb des Gehörgangs. Durch das symmetrische Design lassen sie sich austauschbar links/rechts tragen, wobei der Audiokanal automatisch angepasst wird.

Ladeetui

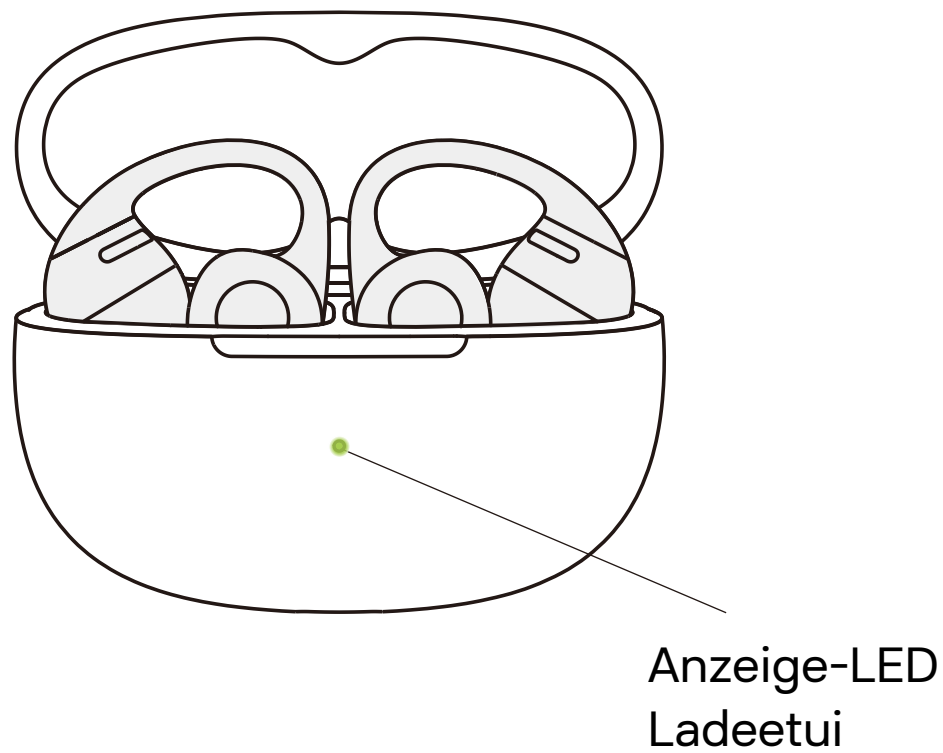
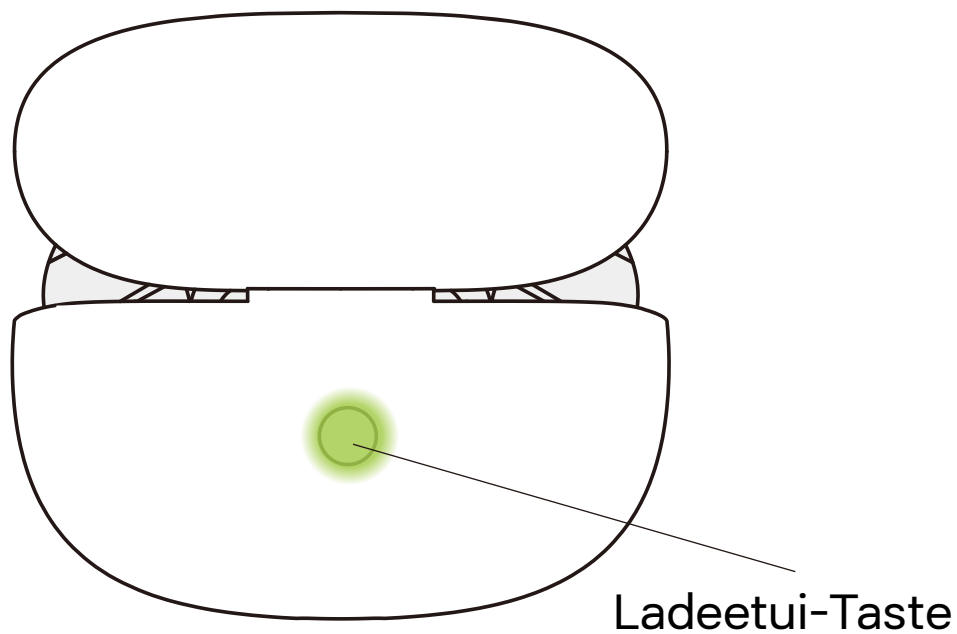

Anleitung Bluetooth-Pairing

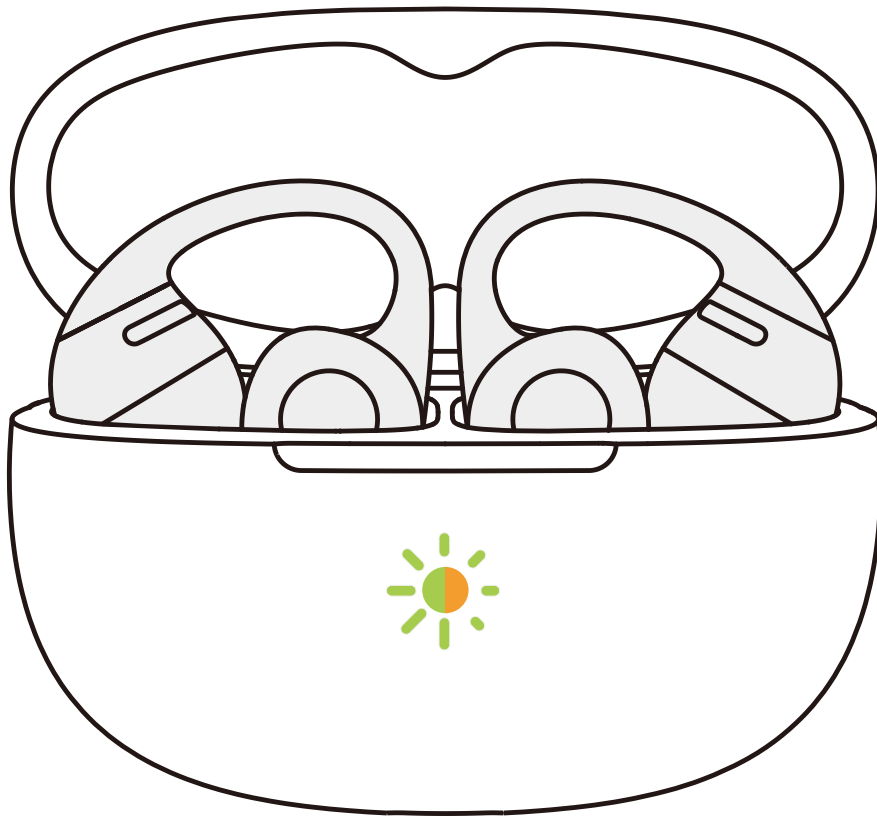

Öffnen Sie vor der ersten Nutzung das Ladeetui, um automatisch das Bluetooth-Pairing zu beginnen. Das Anzeigelicht im Etui blinkt orange-grün. So pairen Sie die Kopfhörer erneut:

1. Geben Sie beide Kopfhörer in das Ladeetui.
2. Halten Sie die Funktionstaste bei offenem Deckel länger als 3 Sekunden gedrückt, bis das Anzeigelicht orange-grün leuchtet. Die Kopfhörer beginnen den Pairing-Modus.

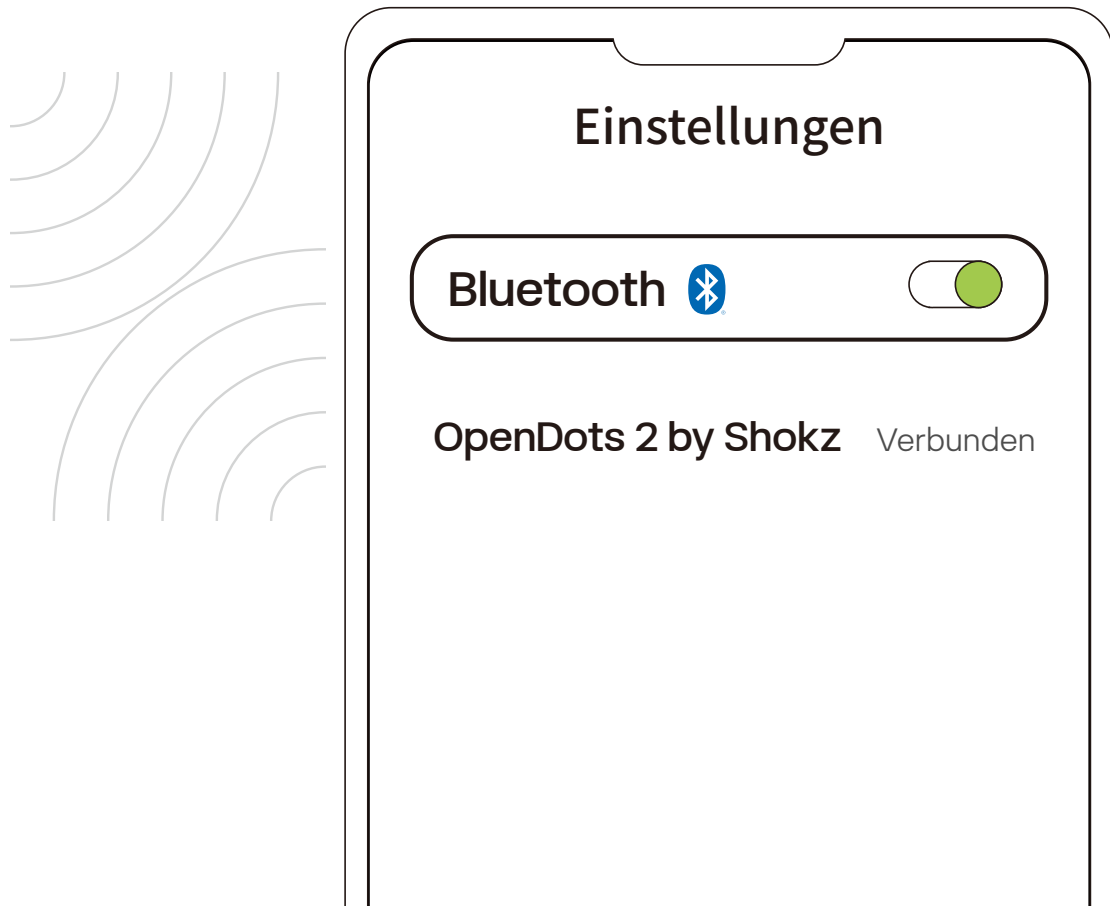

3. Schalten Sie die Bluetooth-Funktion auf Ihrem Gerät ein und wählen Sie „OpenDots 2 by Shokz“. Wenn Ihr Gerät ein erfolgreiches Pairing meldet, ist der Vorgang abgeschlossen.

* Wenn die Kopfhörer mit Ihrem Gerät verbunden sind, werden Sie automatisch angeschaltet und verbunden, wenn Sie das Ladeetui öffnen. Wird das Etui geschlossen, werden die Kopfhörer automatisch abgeschaltet und getrennt.

*Hinweis: Wenn die Verbindung aufgrund von Entfernung unterbrochen wird, stellen die Ohrhörer automatisch wieder eine Verbindung her, sobald sie sich wieder in Reichweite befinden. Jede Touch-Bedienung kann die erneute Verbindung auslösen.

Trageanleitung

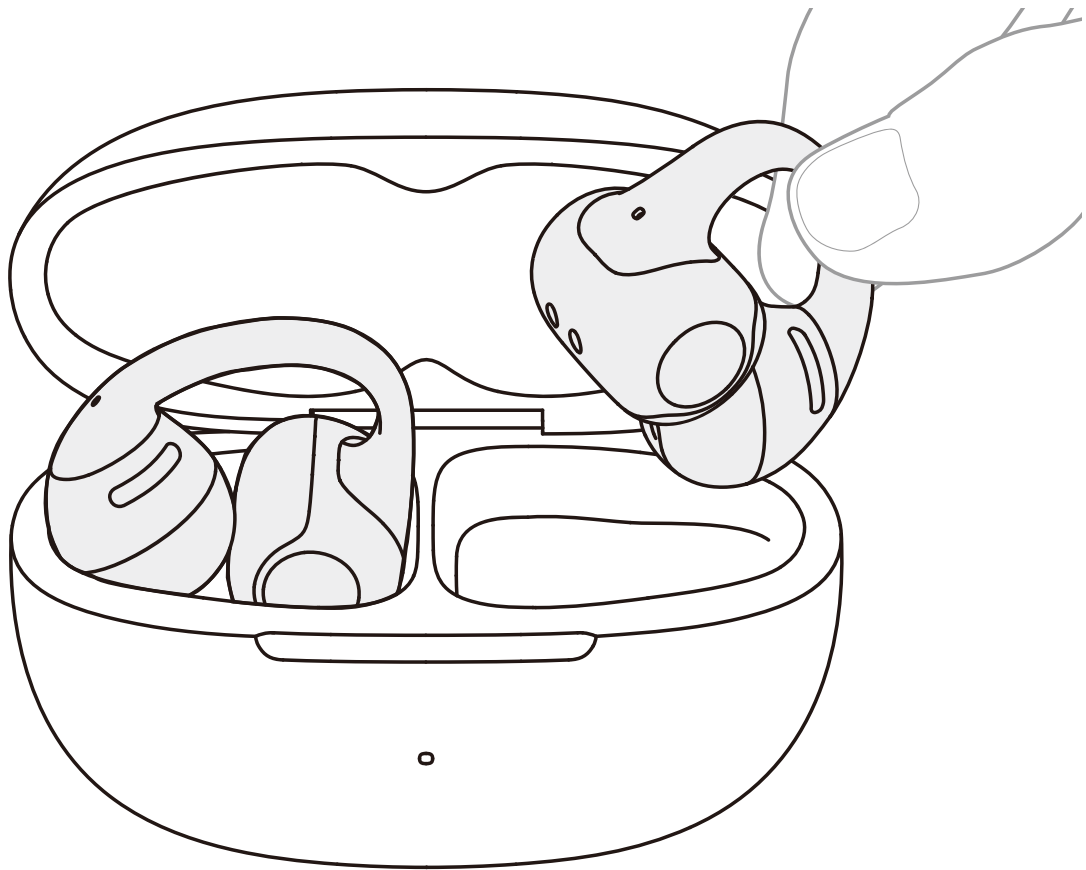

1. Drücken Sie den JointArc™ mit Daumen und Zeigefinger zusammen und heben Sie ihn zum Ohr.

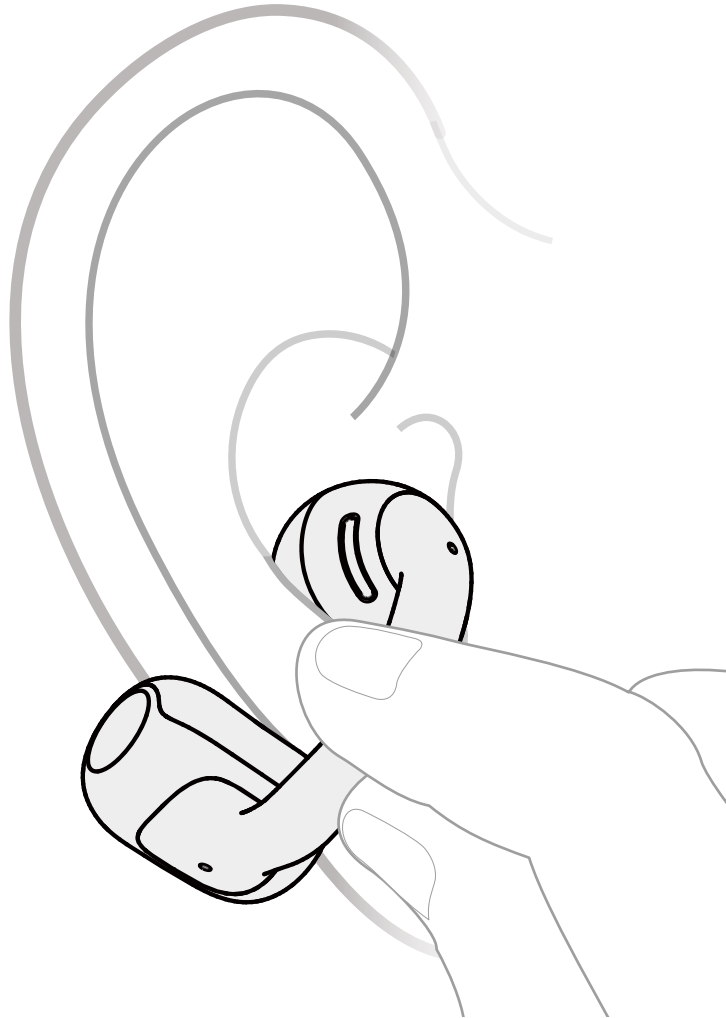

2. Setzen Sie die runde Lautsprechereinheit gegen den inneren Ohrrand. Legen Sie das Akkufach hinter Ihrem Ohr an.

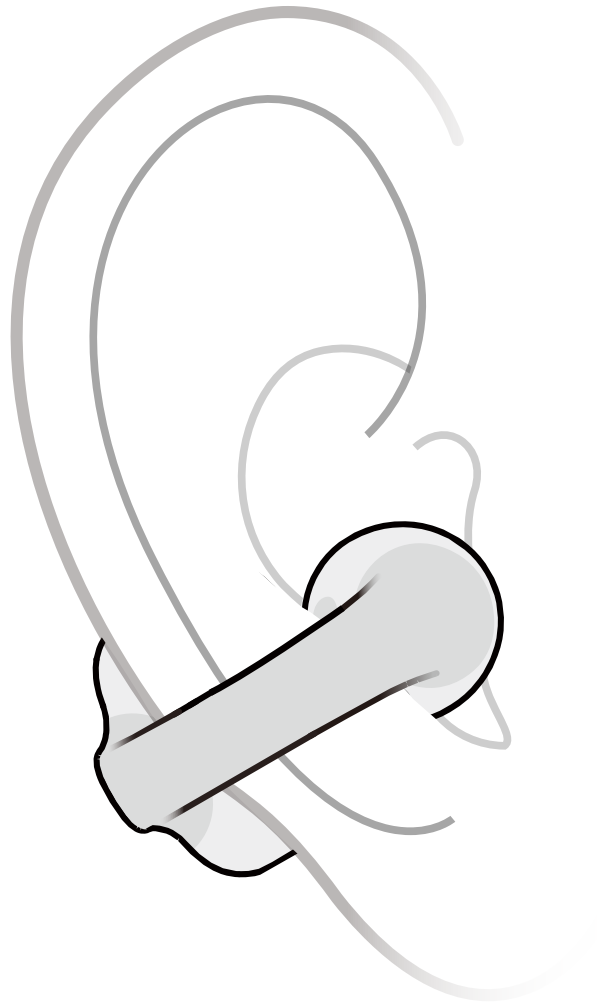

3. Passen Sie die Kopfhörer so an, dass sie sicher und bequem sitzen. Für optimale Stabilität empfehlen wir, den JointArc™ leicht nach unten zu neigen (0 ° bis 30 °).

Vermeiden Sie diese häufigen Fehler

Positionierung: Stellen Sie sicher, dass der runde Lautsprecher vor dem Gehörgang sitzt. Führen Sie ihn nicht ein.

Winkel: Halten Sie den JointArc™ in einem natürlichen Winkel. Positionieren Sie ihn nicht zu hoch oder zu niedrig.

Handhabung: Ziehen, drehen oder biegen Sie die Kopfhörer nicht mit übermäßiger Kraft (siehe Beispiele).

ANLEITUNG GESTENSTEUERUNG

Anleitung gestensteuerung

Mit zwei Fingern drücken

Drücken Sie sanft mit zwei Fingern gleichzeitig auf die beiden Enden des Akkufachs.

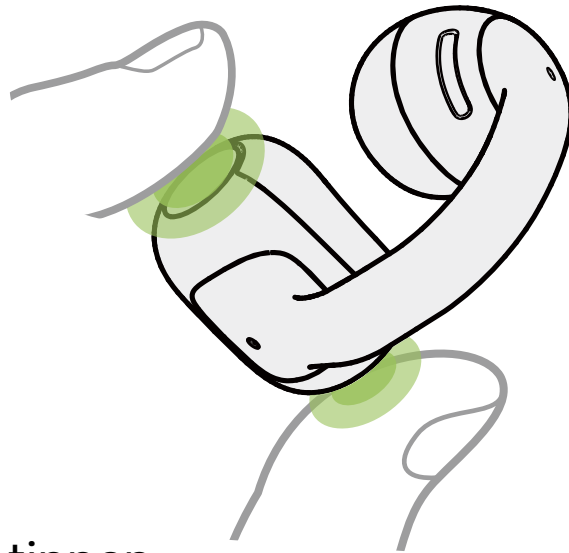





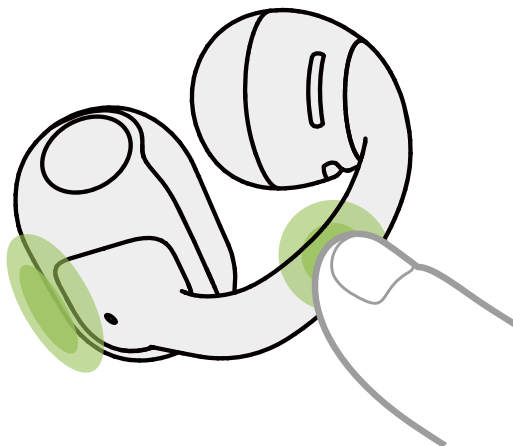



Mit einem Finger tippen



Tippen Sie mit einem Finger auf einen beliebigen Bereich des JointArc oder des Akkufachs.



Audiosteuerung

	Funktionen	Gesten
	 Wiedergabe /Pause	<ul style="list-style-type: none"> • 1 x zusammendrücken ● <hr/> <ul style="list-style-type: none"> • 2 x antippen ● ●
	 Lautstärke -	<ul style="list-style-type: none"> • L Zusammendrücken und halten 
	 Lautstärke +	<ul style="list-style-type: none"> • R Zusammendrücken und halten 
	 Vorheriger Titel	<ul style="list-style-type: none"> • L 2 x zusammendrücken ● ●
	 Nächster Titel	<ul style="list-style-type: none"> • R 2 x zusammendrücken ● ●

Anrufsteuerung

	Funktionen	Gesten
	 Anruf annehmen /ablehnen	• 1 x zusammendrücken ●
	 Anruf ablehnen	• 2 x zusammendrücken ● ●

Erweiterte Anrufverwaltung

Wenn ein zweiter Anruf eingeht, können Sie:
Ihn annehmen und den aktuellen Anruf warten lassen: Einen Ohrhörer 1 x zusammendrücken

Nachdem Sie den Anruf angenommen haben, können Sie:
Ihn warten lassen und den Anruf wechseln: Einen Ohrhörer 1 x zusammendrücken

Den aktuellen Anruf beenden und zum wartenden Anruf wechseln: Einen Ohrhörer 2 x zusammendrücken

Den neuen Anruf ablehnen: Einen Ohrhörer 2 x zusammendrücken

Den aktuellen Anruf beenden und den eingehenden Anruf annehmen: Einen Ohrhörer zusammendrücken und halten

AUFLADEN

Ein-/Ausschalten und Standby-Modus

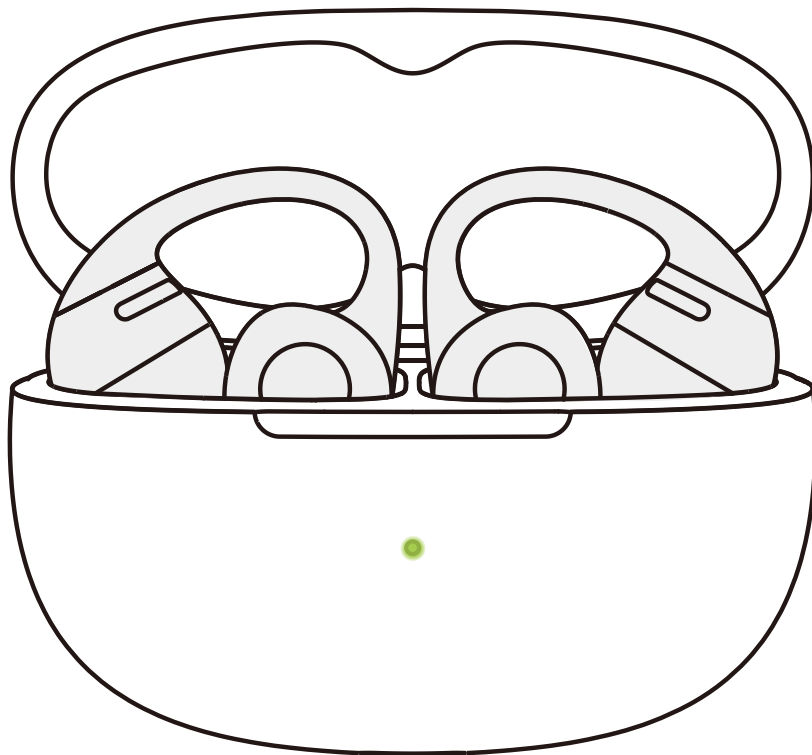

1. Einschalten

Wenn sich die Kopfhörer im Ladeetui befinden, werden sie beim Öffnen des Etuis automatisch eingeschaltet und die Leuchtanzeige des Etuis leuchtet auf.

Hinweis: Schließen Sie das Ladeetui, nachdem Sie die Kopfhörer aus dem Etui genommen haben, um den Akku zu schonen und zu verhindern, dass Schmutz in das Etui gelangt.

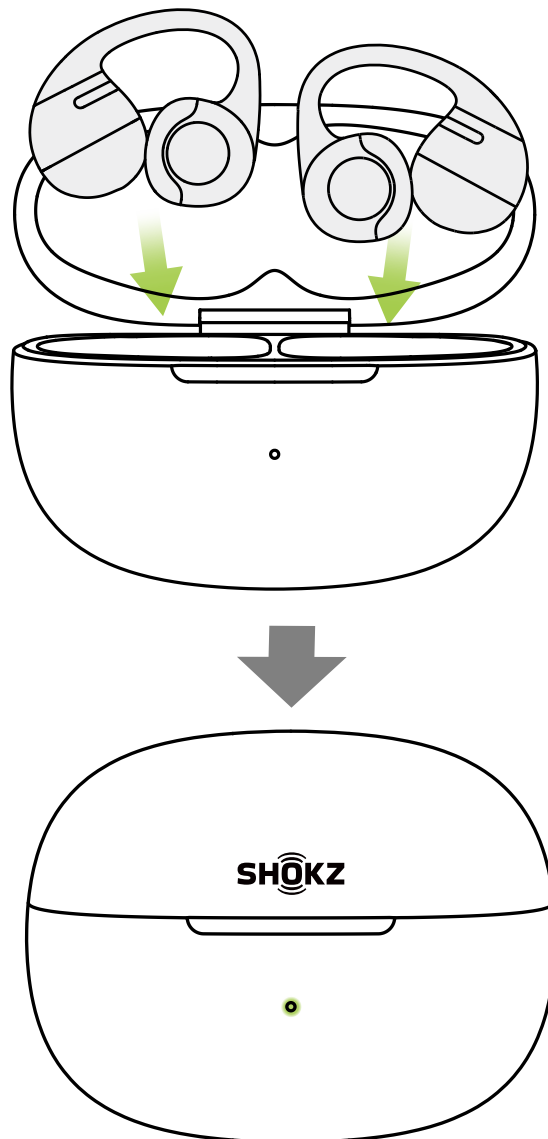

2. Ausschalten

Legen Sie beide Kopfhörer zurück in das Ladeetui und schließen Sie den Deckel. Die Kopfhörer werden automatisch ausgeschaltet.

3. Standby-Modus

Wenn sich die Kopfhörer außerhalb des Ladeetuis befinden und drei Minuten lang nicht mit einem Gerät verbunden bleiben, wechseln sie in den Standby-Modus, um den Akku zu schonen.

Ohrhörer aufladen

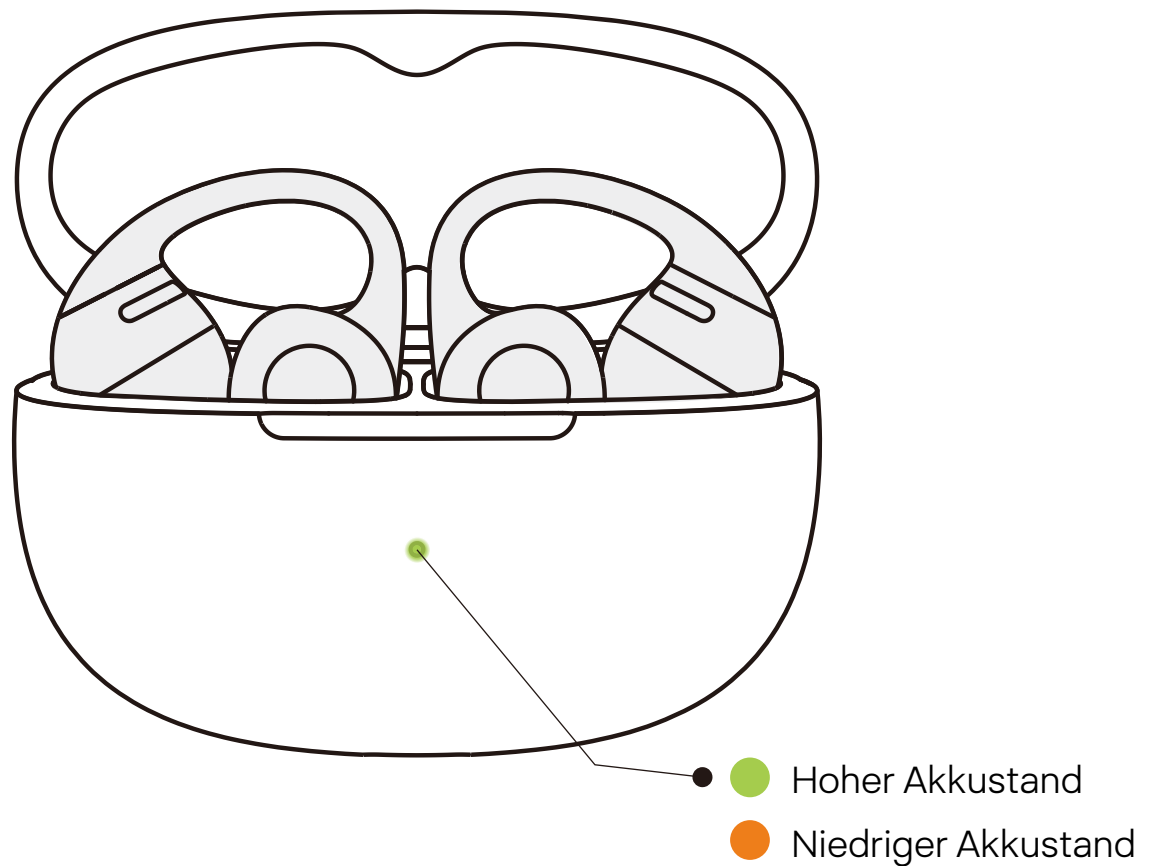

Legen Sie die Kopfhörer in das Ladeetui, bis sie magnetisch einrasten. Die Leuchtanzeige des Ladeetuis leuchtet auf und Sie können das Ladeetui schließen.

*Hinweis:

1. Die Leuchtanzeige am Ladeetui zeigt den Akkustand der darin befindlichen Kopfhörer an. Wenn sie grün leuchtet, beträgt der Akkustand über 80 %, wenn sie orange leuchtet, beträgt er weniger als 80 %. Wenn sich beide Kopfhörer im Etui befinden, zeigt die Leuchtanzeige den Akkustand des Kopfhörers mit dem niedrigeren Akkustand an.
2. Nach etwa 60 Minuten im Etui sind die Kopfhörer vollständig aufgeladen. Stellen Sie sicher, dass die Akkukapazität des Ladeetuis ausreicht, um die Kopfhörer aufzuladen.

Ladeetui aufladen

● Oranges Licht an Ladeetui

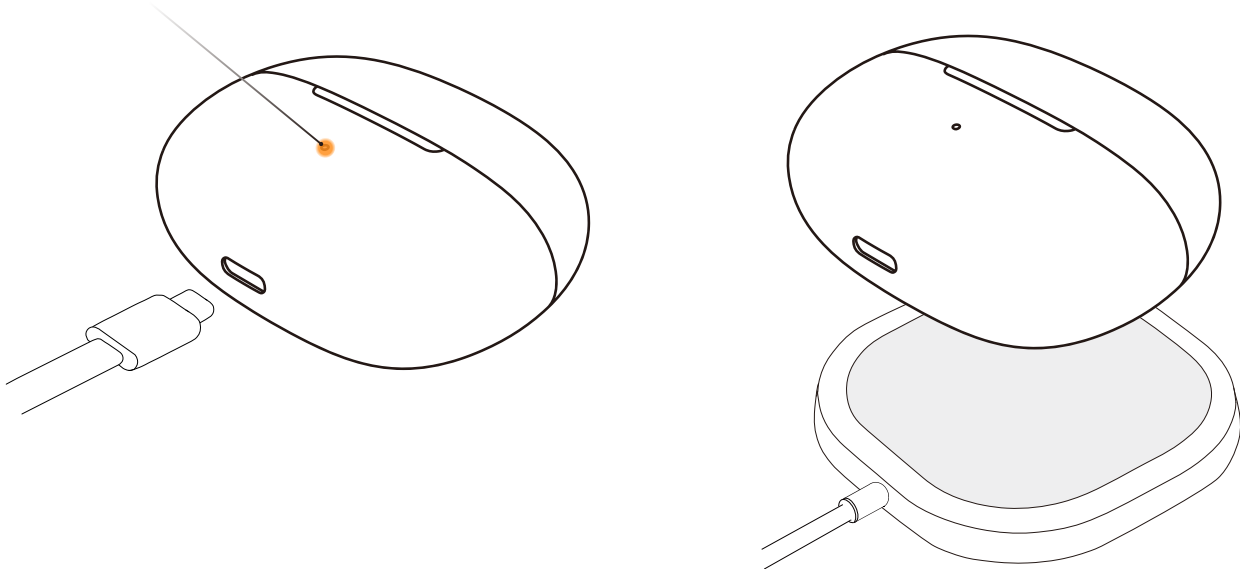

Stecken Sie das mitgelieferte USB-C-zu-USB-C-Ladekabel in das Ladeetui und verbinden Sie es mit einer USB-C-Stromquelle oder einem zertifizierten Wandladegerät. Alternativ können Sie das Ladeetui zum Aufladen auch auf ein zertifiziertes kabelloses Ladegerät legen.

Während des Ladevorgangs leuchtet die Anzeige an der Außenseite des Etuis durchgehend orange und zeigt damit an, dass das Etui aufgeladen wird. Wenn die Anzeige durchgehend grün leuchtet, ist das Ladeetui vollständig aufgeladen.

*Hinweis:

1. Beim Aufladen über das Kabel dauert der vollständige Ladevorgang des Ladeetuis ungefähr zwei Stunden. Das Ladeetui verwendet eine Standard-USB-Spannung von $5\text{ V} \pm 5\%$. Es wird nicht empfohlen, zum Aufladen des Ladeetuis eine Stromquelle mit höherer Spannung zu verwenden. Die Verwendung von Ladekabeln von Drittanbietern kann die Ladezeit verlängern. Stellen Sie vor dem Aufladen sicher, dass der Ladeanschluss trocken und frei von Schweiß oder anderen Flüssigkeiten ist. Wenn sich Flüssigkeit im Anschluss befindet, wischen Sie ihn mit einem weichen, trockenen Tuch sauber.

2. Beim kabellosen Aufladen dauert die vollständige Aufladung des Etuis etwa vier Stunden. Wenn das Etui eine Silikonhülle hat, kann das kabellose Aufladen länger dauern. Stellen Sie vor dem Aufladen sicher, dass das Etui in der Mitte des kabellosen Ladegeräts positioniert ist. Wenn das Etui nicht richtig ausgerichtet ist, kann der Ladevorgang fehlschlagen.

LADEETUI-ANZEIGE

Ladeetui-anzeige

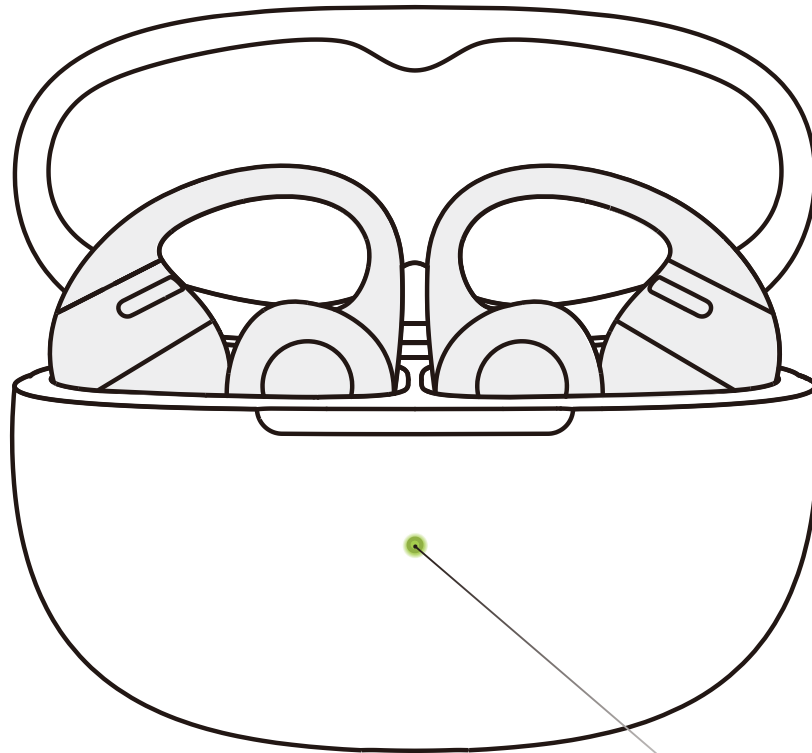

Ladeetui-anzeige

1. Akkustand der Kopfhörer im Ladeetui

Wenn sich die Kopfhörer im Ladeetui befinden, zeigt die Leuchtanzeige den Akkustand der Kopfhörer an:

Akku über 80%	Öffnen Sie das Ladeetui und die Leuchte leuchtet fünf Sekunden lang grün, bevor sie erlischt.
Akku unter 80%	Öffnen Sie das Ladeetui und die Leuchte leuchtet fünf Sekunden lang orange, bevor sie erlischt.

*Hinweis: Wenn sich beide Ohrhörer im Etui befinden, zeigt die Leuchtanzeige den Akkustand des Ohrhörers mit der niedrigeren Ladung an.

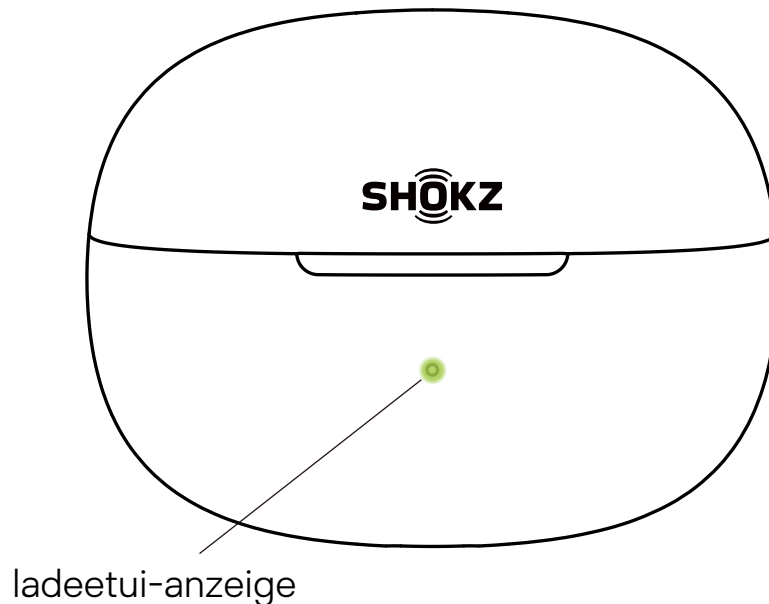

2. Beide Kopfhörer außerhalb des Ladeetuis, nicht an externe Stromversorgung angeschlossen Wenn sich beide Kopfhörer außerhalb des Ladeetuis befinden und nicht an eine externe Stromquelle angeschlossen sind, zeigt die Leuchtanzeige den Akkustand des Ladeetuis an:

Akku über 40%	Beim Öffnen/Schließen des Ladeetuis oder Drücken der Etuitaste leuchtet die Leuchte fünf Sekunden lang grün, bevor sie erlischt.
Akku unter 40%	Beim Öffnen/Schließen des Ladeetuis oder Drücken der Etuitaste leuchtet die Leuchte fünf Sekunden lang orange, bevor sie erlischt.

3. An externe Stromquelle angeschlossen

Wird geladen	Die Leuchte leuchtet durchgehend orange.
Ladevorgang abgeschlossen	Die Leuchte leuchtet durchgehend

4. Sonstiges

Wird gekoppelt	Die Leuchte blinkt abwechselnd orange und grün.
Auf Werkseinstellungen zurücksetzen	Die Leuchte blinkt fünf Sekunden lang orange und erlischt dann.

ANDERE SHOKZ-APP-FUNK- TIONEN

Verbessertes Dolby Audio

1. Verbessertes Dolby Audio: Sattere, volle Bässen verleihen der Musik neue Tiefe und Wirkung. Gleichzeitig bleiben der klare Gesang, der raumfüllende Klang und die lebensechten Details, die Sie lieben, erhalten. Aktivieren oder deaktivieren Sie Dolby Audio in der Shokz App.
2. Stellen Sie vor der Verwendung sicher, dass die Kopfhörer mit Ihrem Smartphone verbunden sind, und öffnen Sie die Shokz App.
3. Schalten Sie die Funktion mit dem Schalter für Dolby Audio ein oder aus.

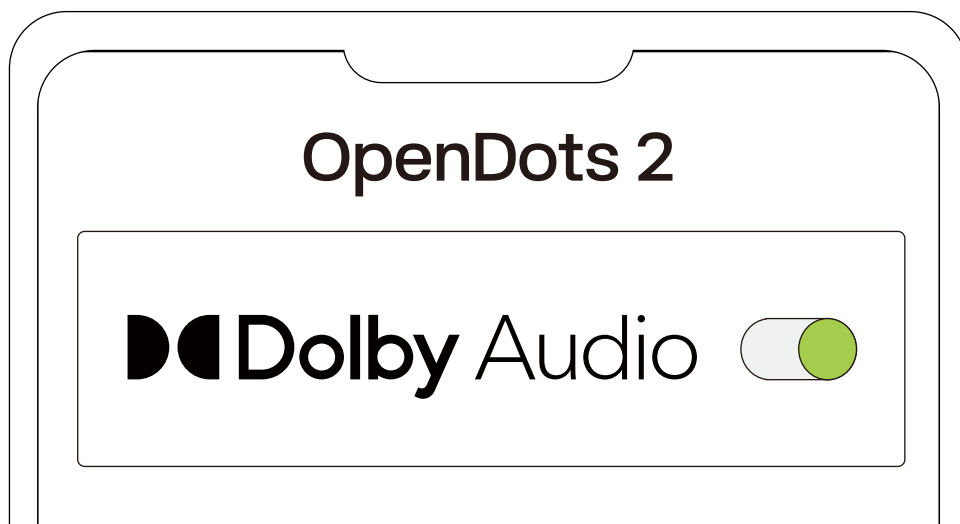

EQ-Anpassungen

1. Sie können in der Shokz-App verschiedene Soundprofile auswählen oder Ihr eigenes Profil erstellen.
2. Stellen Sie vor der Verwendung sicher, dass Ihre Kopfhörer erfolgreich mit Ihrem Telefon verbunden sind, und öffnen Sie dann die Shokz-App.
3. Wählen Sie in den Soundprofiloptionen einen voreingestellten Modus zum Anpassen aus.

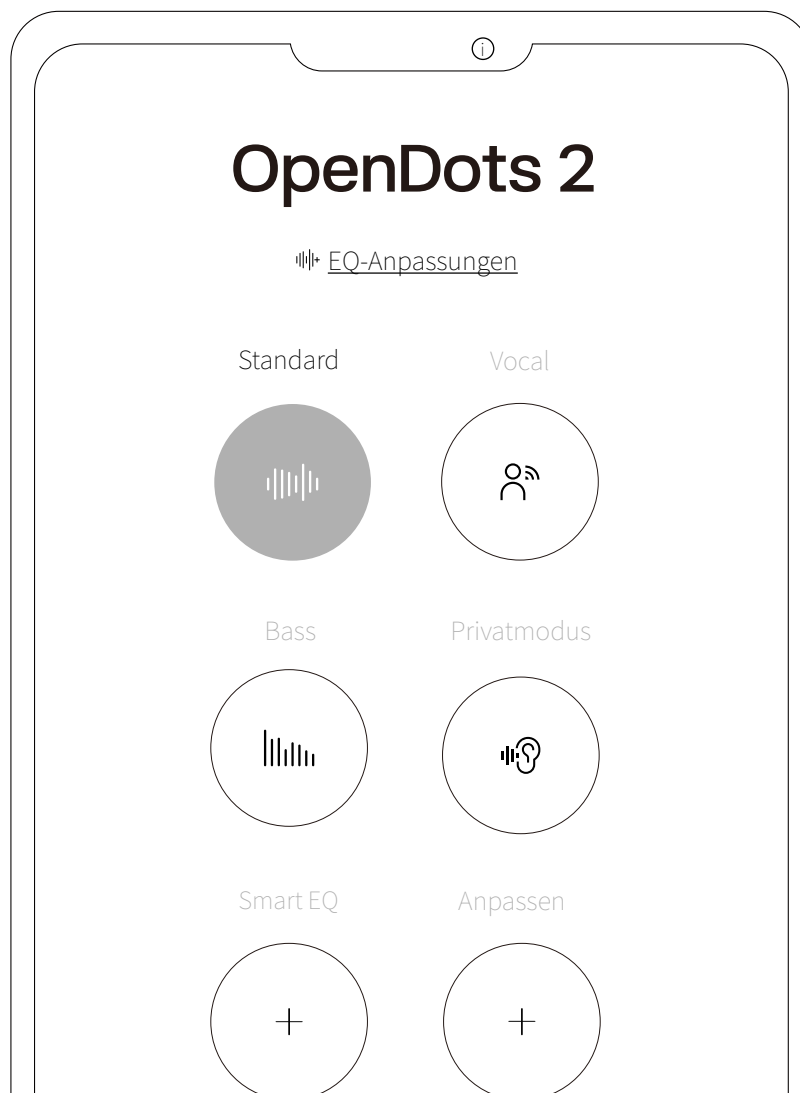

Multikopplung

1. Verbinden Sie zunächst Ihre kopfhörer mit Ihrem Telefon und wählen Sie dann in der Shokz-App „MultiPoint-Pairing“ aus.

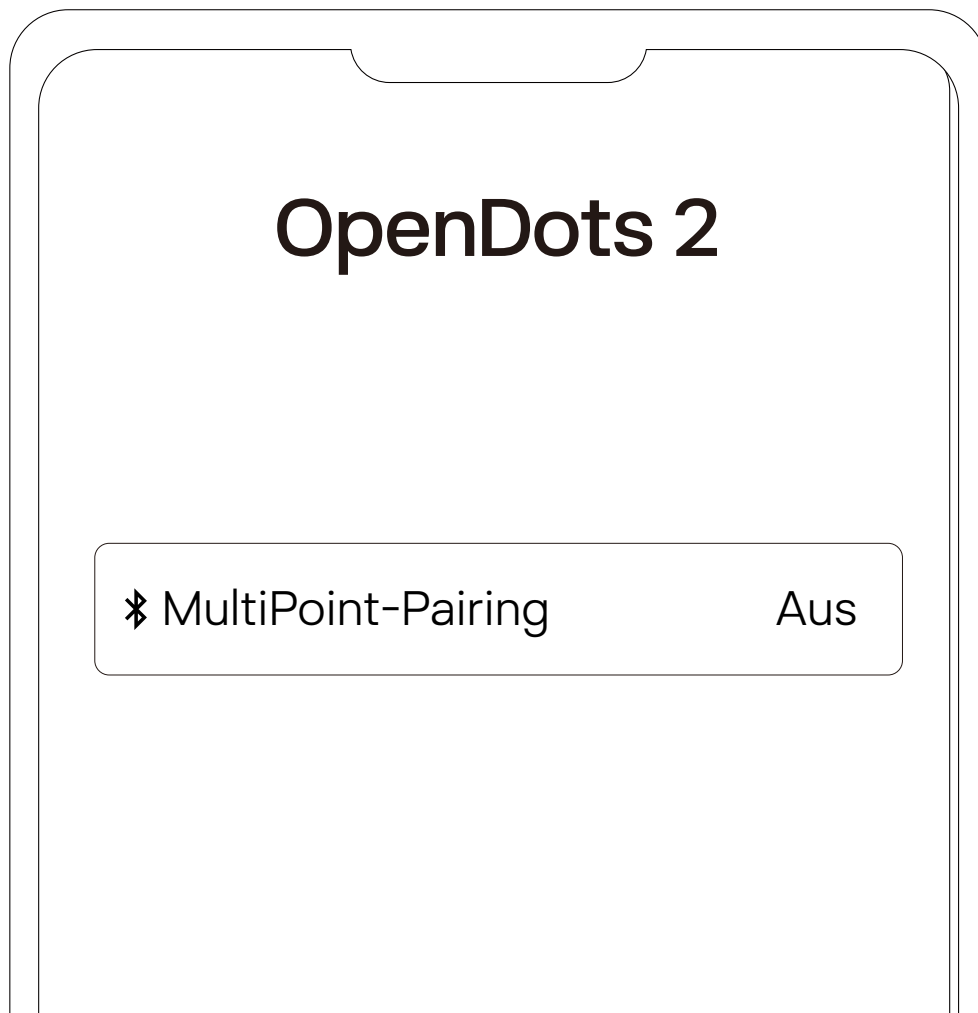

2. Bestätigen Sie auf der Popup-Seite, dass die Funktion „Multi-Point-Pairing“ aktiviert ist.
3. Wählen Sie „Mit dem zweiten Gerät verbinden“ und folgen Sie den Anweisungen, um eine Verbindung mit dem zweiten Gerät herzustellen.



4. Ihre kopfhörer sind jetzt mit zwei Geräten verbunden und Sie können ihre Bluetooth-Verbindungen ganz einfach über die Shokz-App verwalten.

Ohrhörer links/rechts austauschbar

1. Die Kopfhörer unterscheiden nicht zwischen links und rechts. Beim Tragen erkennen die Kopfhörer automatisch den Sitz und passen sich an den linken und rechten Kanal an. Sie können diese Funktion in der Shokz App aktivieren oder deaktivieren.
2. Stellen Sie sicher, dass die Kopfhörer erfolgreich mit Ihrem Smartphone verbunden sind, und aktivieren Sie dann in der Shokz App den Umschalter „Kopfhörer links/rechts austauschbar“.



Trageerkennung

1. Die Kopfhörer erfordern keine bestimmte Ausrichtung nach links oder rechts. Sobald die Kopfhörer getragen werden, können Sie automatisch die Seite erkennen und den linken und den rechten Kanal entsprechend anpassen. Sie können diese Funktion in der Shokz-App aktivieren oder deaktivieren.
2. Stellen Sie vor der Verwendung sicher, dass Ihre Kopfhörer erfolgreich mit Ihrem Telefon verbunden sind, und öffnen Sie dann die Shokz-App.
3. Öffnen Sie die App, tippen Sie auf das Symbol (⚙️) und wählen Sie „Trageerkennung“, um die Funktion ein- oder auszuschalten.



Lautstärke der Tonsignale anpassen

1. Die Lautstärke der Tonsignale kann in der Shokz App eingestellt werden
2. Öffnen Sie die App, tippen Sie auf das Symbol (⚙️) und wählen Sie „Hinweistoneinstellungen“, um die Lautstärke auf niedrig, mittel oder hoch einzustellen.

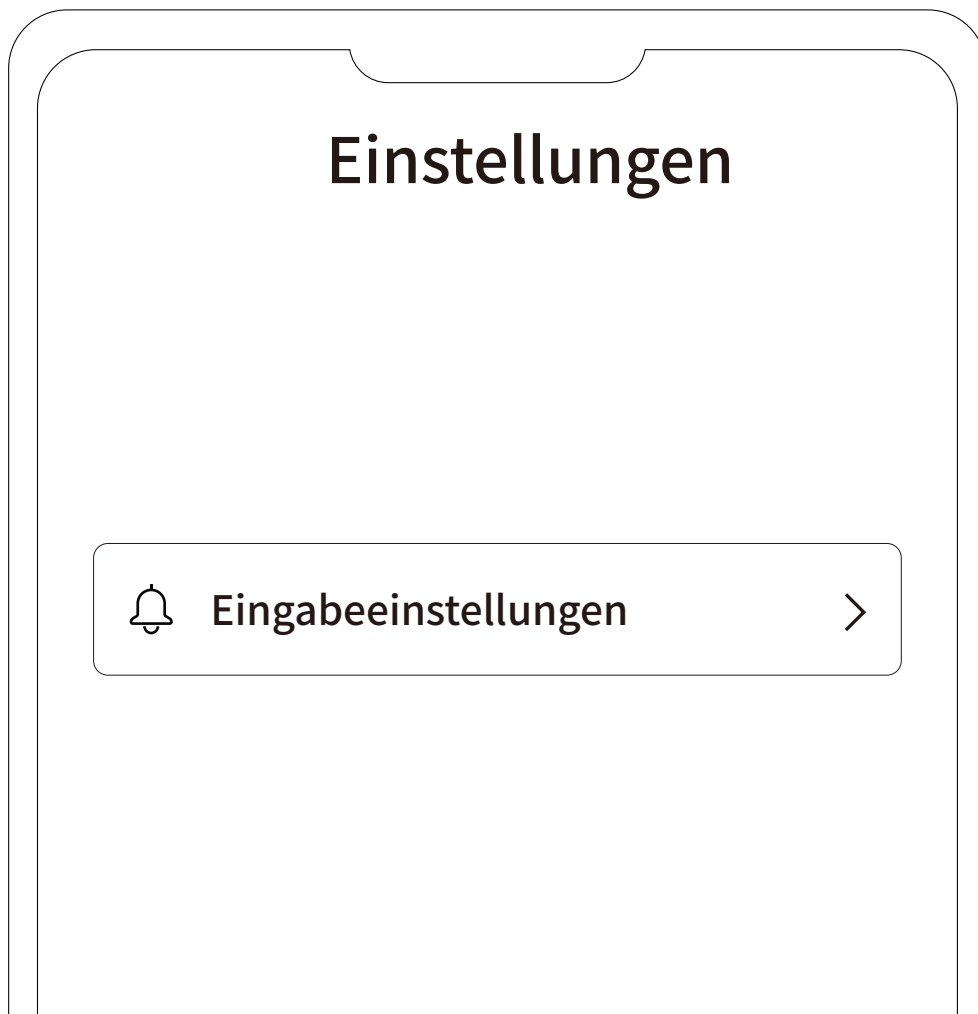

Automatische Wiederverbindung

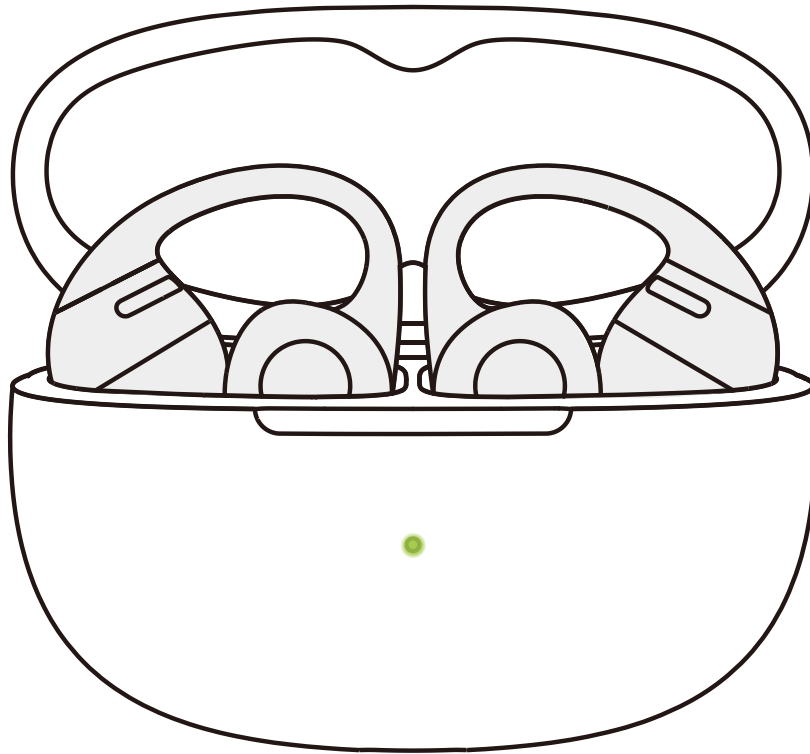

1. Nach dem Einschalten versuchen die Kopfhörer automatisch, eine Verbindung mit dem zuletzt verbundenen Gerät herzustellen. Ein Signalton zeigt eine erfolgreiche Verbindung an.
2. Wenn die Kopfhörer aufgrund der Entfernung vom Gerät getrennt werden und innerhalb von drei Minuten in den Verbindungsbereich (10 m) zurückkehren, werden sie automatisch wieder mit dem zuletzt gekoppelten Gerät verbunden. Ein Signalton zeigt eine erfolgreiche Verbindung an.
3. Diese Geräte müssen sich innerhalb der Reichweite (10 m) befinden und eingeschaltet sein. Bitte stellen Sie sicher, dass Bluetooth auf Ihrem Mobilgerät aktiviert ist.

Meine Ohrhörer finden

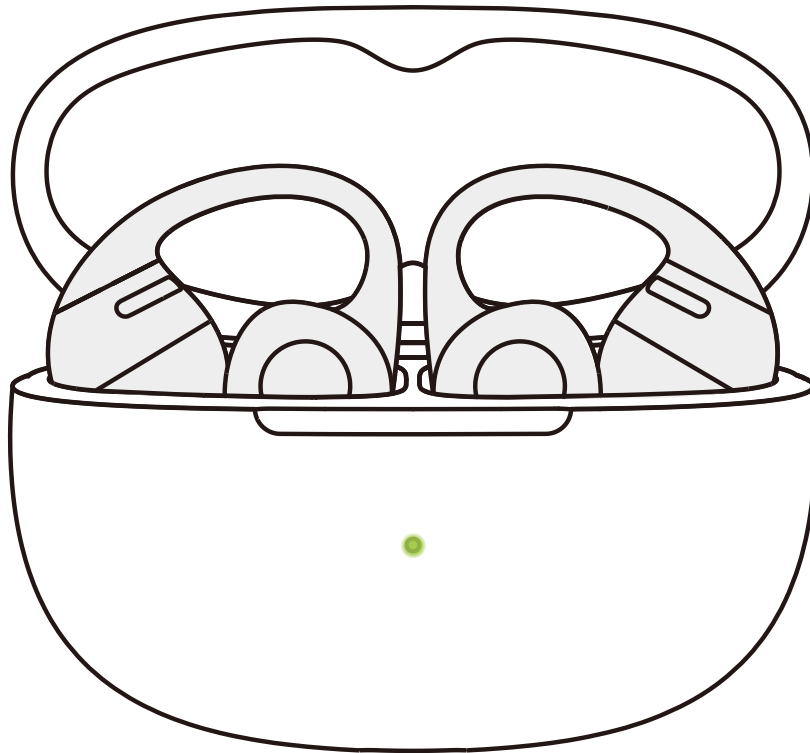

1. Stellen Sie vor der Verwendung sicher, dass die Kopfhörer erfolgreich mit Ihrem Smartphone verbunden sind, öffnen Sie dann die Shokz App und wählen Sie „Meine Kopfhörer finden“.
 2. Wählen Sie auf der Seite, die daraufhin angezeigt wird, den Kopfhörer aus, den Sie finden möchten.
 3. Wählen Sie „Linkes Ohr anpingen“ / „Rechtes Ohr anpingen“, damit der Kopfhörer einen kontinuierlichen Klingelton ausgibt.
- * Hinweis: Verwenden Sie diese Funktion nicht, während Sie die Kopfhörer tragen.

Zurücksetzen der Ohrhörer

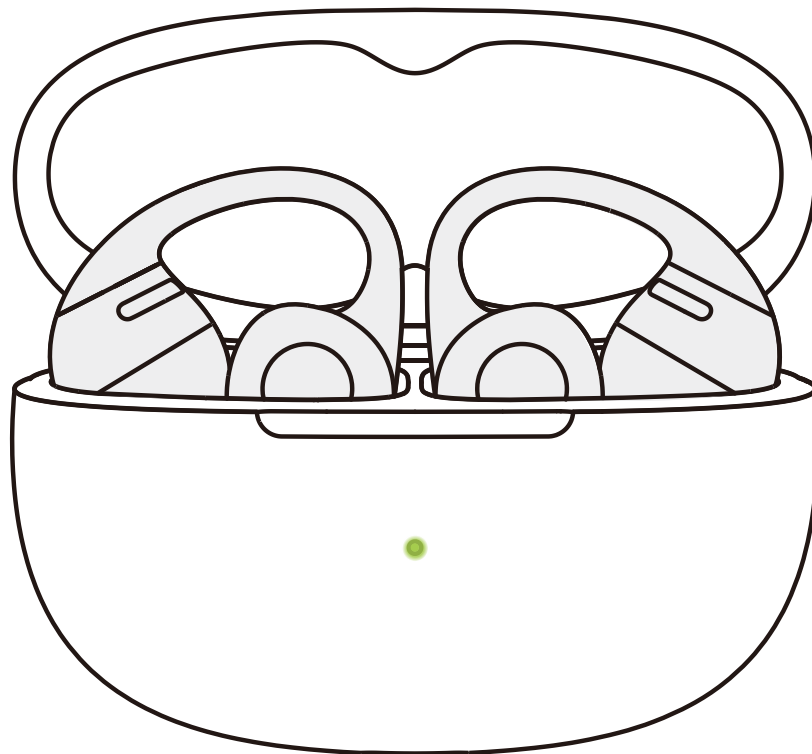

1. Wenn Sie die Kopfhörer zurücksetzen, wird die Liste der gekoppelten Geräte gelöscht und alle Einstellungen werden auf die Standardeinstellungen zurückgesetzt.
2. Legen Sie beide Kopfhörer in das Ladeetui.
3. Halten Sie bei geöffnetem Gehäusedeckel die Funktionstaste am Ladeetui 15 Sekunden lang gedrückt. Wenn das orangefarbene Licht im Gehäuse 5 Sekunden lang blinkt und dann erlischt, ist das Zurücksetzen abgeschlossen.
4. Wenn die Anzeigeleuchte orange und grün blinkt, können die Kopfhörer gekoppelt und verwendet werden.

REINIGUNG UND PFLEGE

Reinigung

1. Reinigung der Metallkontakte am Ladeetui und an den Kopfhörern: Tauchen Sie ein Wattestäbchen mit zulaufender Spitze in etwas medizinischen Alkohol oder sauberes Wasser und reinigen Sie damit die Metallkontakte in der Mulde des Ladeetuis mit sanftem Druck. Wischen Sie überschüssige Flüssigkeit dann mit einem sauberen, trockenen, fusselfreien Tuch ab, bis das Ladeetui vollständig trocken ist. Reinigen Sie die Metallkontakte an der Unterseite der Kopfhörer auf die gleiche Weise.

2. Wischen Sie nach körperlicher Betätigung oder Kontakt mit Flüssigkeiten Schweiß, Schmutz oder Fremdkörper ab. Stellen Sie sicher, dass die Kopfhörer und Ladekontakte vollständig trocken und schmutzfrei sind, bevor Sie sie in das Ladeetui legen.

* Hinweis: Biegen oder verdrehen Sie die Kopfhörer beim Reinigen nicht, da sie sich dadurch verziehen können, was Komfort und Passform beeinträchtigen kann.

IP-Schutzart

Der Kopfhörerteil dieses Produkts wurde unter kontrollierten Laborbedingungen auf Spritzwasserfestigkeit getestet und erfüllt die IP57-Norm gemäß IEC 60529.



* Hinweis:

1. Die Staub- und Wasserdichtigkeit gemäß IP57 gilt nur für das Kopfhörergehäuse und nicht für das Ladeetui.
2. Der Spritzwasserschutz ist nicht dauerhaft und kann sich aufgrund von Verschleiß durch regelmäßige Verwendung im Laufe der Zeit verschlechtern.
3. Tauchen Sie das Produkt nicht in Wasser, setzen Sie es nicht längere Zeit Feuchtigkeit aus und tragen Sie es nicht bei Wasseraktivitäten wie Schwimmen, Wasserski oder Surfen.
4. Wenn das Produkt oder Zubehör mit Wasser in Berührung kommt, wischen Sie es so schnell wie möglich ab und legen Sie es zum Trocknen an einen gut belüfteten, kühlen Ort. Verwenden oder laden Sie das Gerät erst wieder, wenn es vollständig trocken ist.

Lagerung und Pflege

- Das Produkt sollte an einem kühlen und trockenen Ort aufbewahrt werden. Beachten Sie, dass die Produktleistung auf einen Temperaturbereich von 0 °C bis 40 °C ausgelegt ist.
- Halten Sie das Produkt von Wärmequellen, entzündlichen Gasen und reinigenden/ätzenden Flüssigkeiten fern. Setzen Sie es nicht längere Zeit Sonnenstrahlung oder hohen Temperaturen aus.
- Hören Sie sofort auf, das Produkt zu benutzen, wenn Teile beschädigt sind oder sich Rauch, Hitze oder Brandgeruch entwickelt.
- Die Kopfhörer sind nach Schutzklasse IP57 staub- und wassergeschützt. Damit sind sie für Sport außerhalb von Wasser geeignet, aber nicht komplett staub- und wasserdicht. Das Ladeetui dieses Produkts ist Staub- und wassergeschützt nach IP54. Tauchen Sie die Kopfhörer nicht in Wasser. IP57 und IP54 sind keine dauerhafte Schutzklasse und können mit dem üblichen Verschleiß nachlassen.
- Reinigen Sie die Kopfhörer mit einem weichen, trockenen Tuch.
- Laden Sie die Kopfhörer nach längerer Aufbewahrung auf, bevor Sie sie nutzen.

KUNDENDIENST

Hier finden Sie die Seriennummer

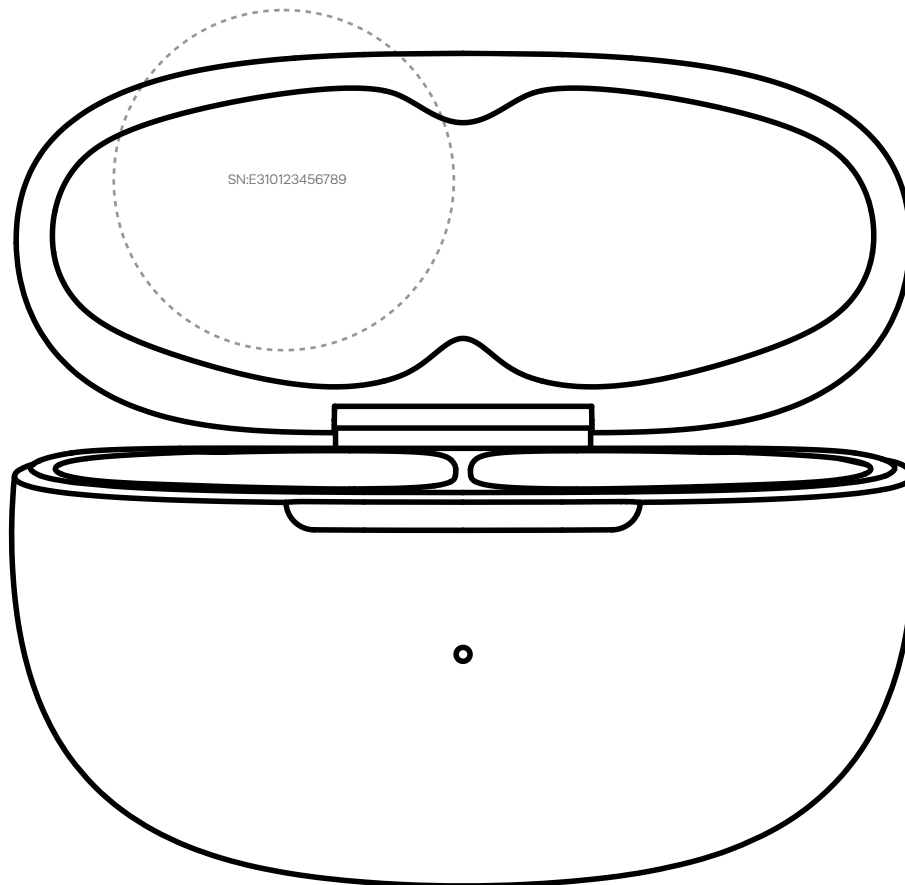

1. Die Seriennummer des Produkts ist auf dem Strichcode der Verpackung und auf der Garantiekarte angegeben.
2. Sie ist auch auf der Unterseite des Ladeetuis aufgedruckt.

Garantie

Für Ihre Ohrhörer gilt eine Garantie. Einzelheiten zur eingeschränkten Garantie finden Sie auf unserer Website unter <https://shokz.com/pages/warranty-return>.



SHÖKZ