

OpenDots 2

Przewodnik użytkownika

SHOKZ E320

Aplikacja Shokz

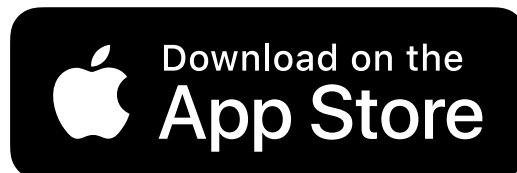

Pobierz aplikację Shokz

Włącz Dolby Audio, parowanie wielopunktowe oraz przełączanie trybów korektora. Dostosuj sterowanie gestami, korzystaj z funkcji „Znajdź moje słuchawki douszne” i dbaj o aktualność oprogramowania sprzętowego urządzenia.

*Apple i logo Apple są znakami towarowymi firmy Apple Inc. zarejestrowanymi w Stanach Zjednoczonych i innych krajach. Google Play jest znakiem towarowym firmy Google LLC.

Katalog

ZAWARTOŚĆ OPAKOWANIA	03
NOSZENIE I UŻYTKOWANIE	05
Schemat słuchawek dousznych.....	06
Schemat etui ładującego.....	07
Instrukcja parowania Bluetooth	08
Instrukcja noszenia	10
STEROWANIE DOTYKOWE	13
Sterowanie dźwiękiem.....	15
Sterowanie połączeniami.....	16
ŁADOWANIE	17
Włączanie/wyłączanie i tryb czuwania	18
Ładowanie słuchawek dousznych	20
Ładowanie etui ładującego	21

WSKAŹNIK ETUI ŁADUJĄCEGO	22
INNE FUNKCJE APLIKACJI SHOKZ	25
Ulepszony Dolby Audio.....	26
Regulacja EQ	27
Parowanie wielopunktowe.....	28
Zamienne lewe/prawe słuchawki.....	30
Wykrywanie noszenia.....	31
Regulacja głośności dźwięków powiadomień	32
Automatyczne ponowne łączenie	33
Znajdź moje słuchawki	34
Resetowanie słuchawek.....	35
CZYSZCZENIE I KONSERWACJA	36
Czyszczenie	37
Klasa ochrony IP	38
Przechowywanie i konserwacja.....	39
SERWIS POSPRZEDAŻOWY.....	40
Lokalizacja numeru seryjnego	41
Gwarancja	42

ZAWARTOŚĆ OPAKOWANIA

Zawartość opakowania

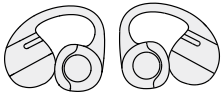

Słuchawki douszne
OpenDots 2
z klipsami
(2 sztuki)

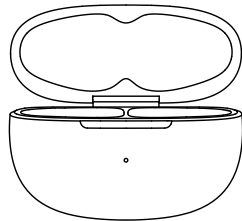

Etui ładujące
słuchawek
OpenDots 2
(1 sztuka)



Przewód
ładujący
USB-C
(1 sztuka)



Opakowanie
słuchawek
OpenDots 2
(1 sztuka)

User Guide

Podręcznik
użytkownika
(1 sztuka)

Legal Information

Informacje
prawne
(1 sztuka)

Warranty
Card

Karta z informacją
o aplikacji
(1 sztuka)

Download
Shokz App

Karta
gwarancyjna
(1 sztuka)

Jeśli brakuje któregokolwiek z wymienionych powyżej elementów lub produkt jest uszkodzony, nie należy go używać. Prosimy o kontakt ze sprzedawcą, u którego produkt został zakupiony, lub z nami. (Więcej informacji znajduje się na stronie 42: Obsługa posprzedażna — Kontakt)

NOSZENIE I UŻYTKOWANIE

Schemat słuchawek dousznych

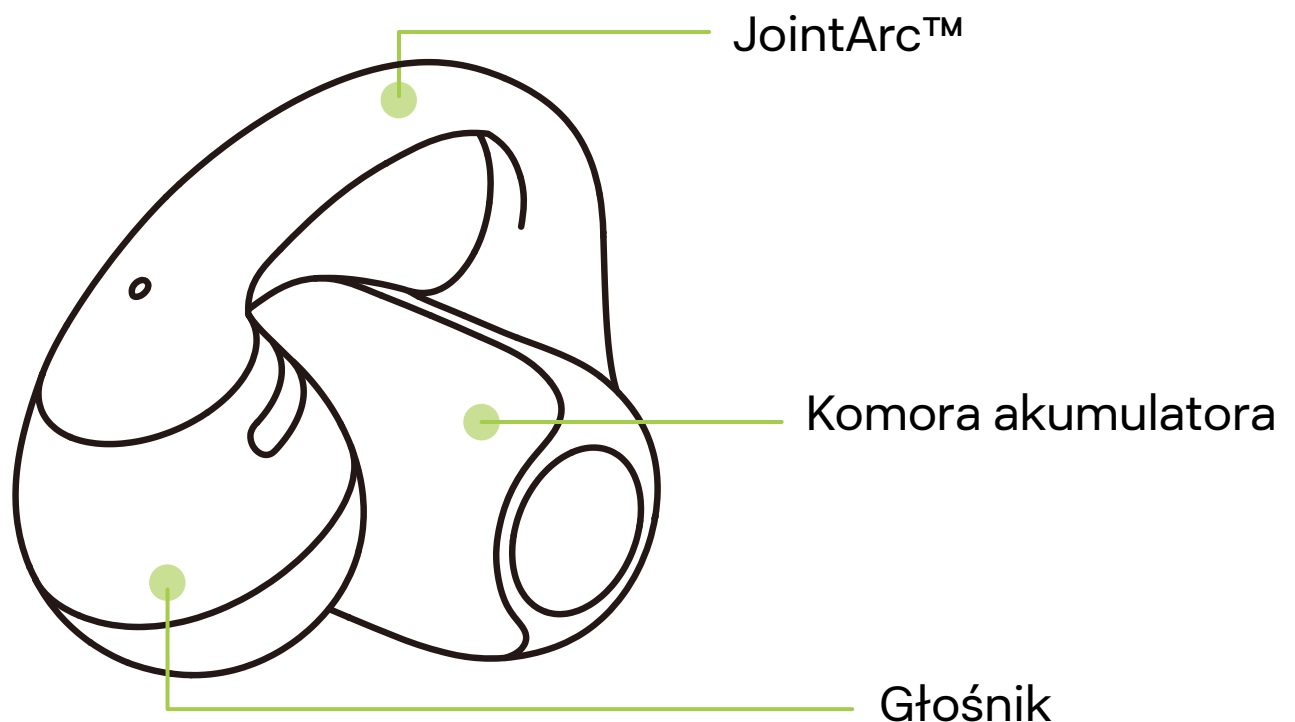

Te słuchawki douszne z otwartym uchem umieszczają się na zewnątrz przewodu słuchowego. Symetryczna konstrukcja pozwala na zamienne noszenie lewej i prawej słuchawki, a system automatycznie dostosowuje kanały audio.

Schemat etui ładującego

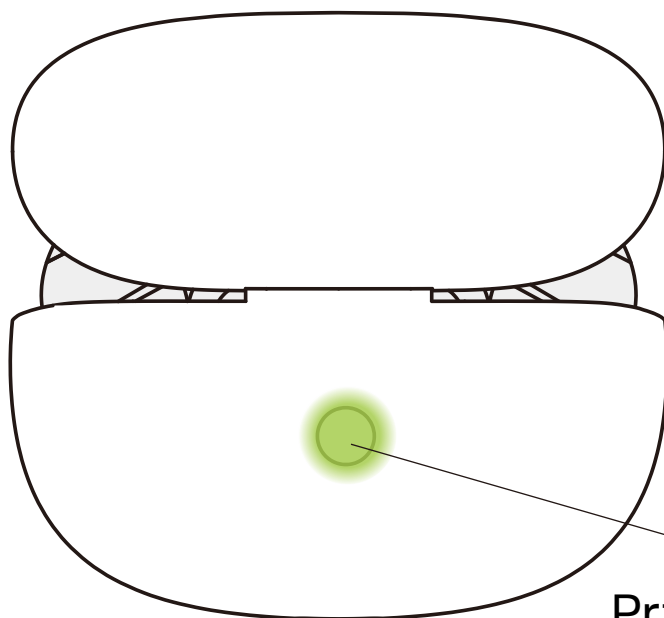

Przycisk etui ładującego

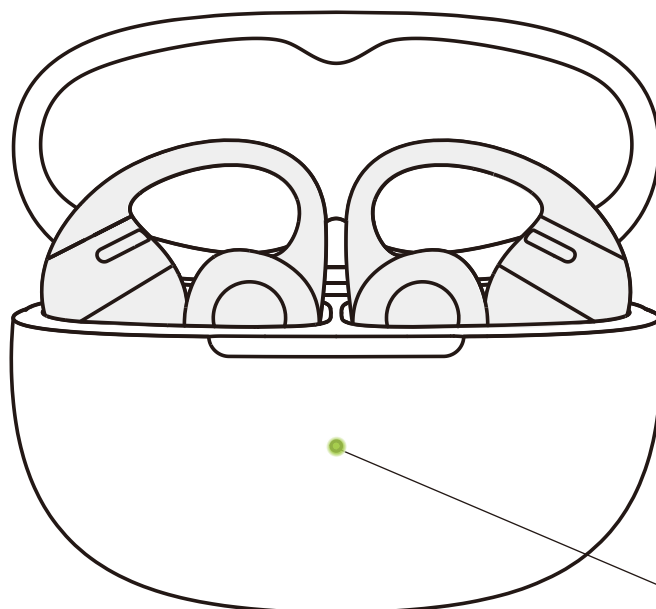

Wskaźnik LED etui ładującego

Instrukcja parowania Bluetooth

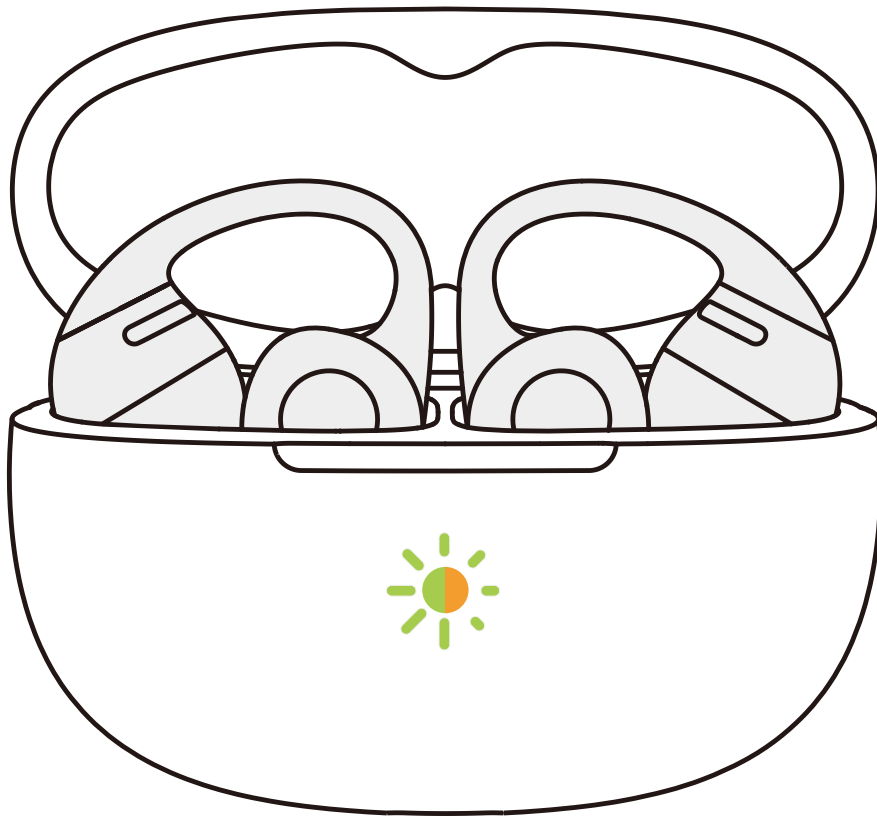

Podczas pierwszego użycia otwórz etui ładujące, aby automatycznie przejść do trybu parowania Bluetooth. Kontrolka wewnątrz obudowy będzie migać na pomarańczowo i zielono. Aby ponownie sparować słuchawki douszne, wykonaj następujące czynności:

1. Umieść obie słuchawki z powrotem w etui ładującym.
2. Przy otwartej pokrywie obudowy naciśnij i przytrzymaj przez ponad 3 sekundy przycisk funkcyjny, aż kontrolka zacznie migać na pomarańczowo i zielono. Słuchawki przejdą w tryb parowania.

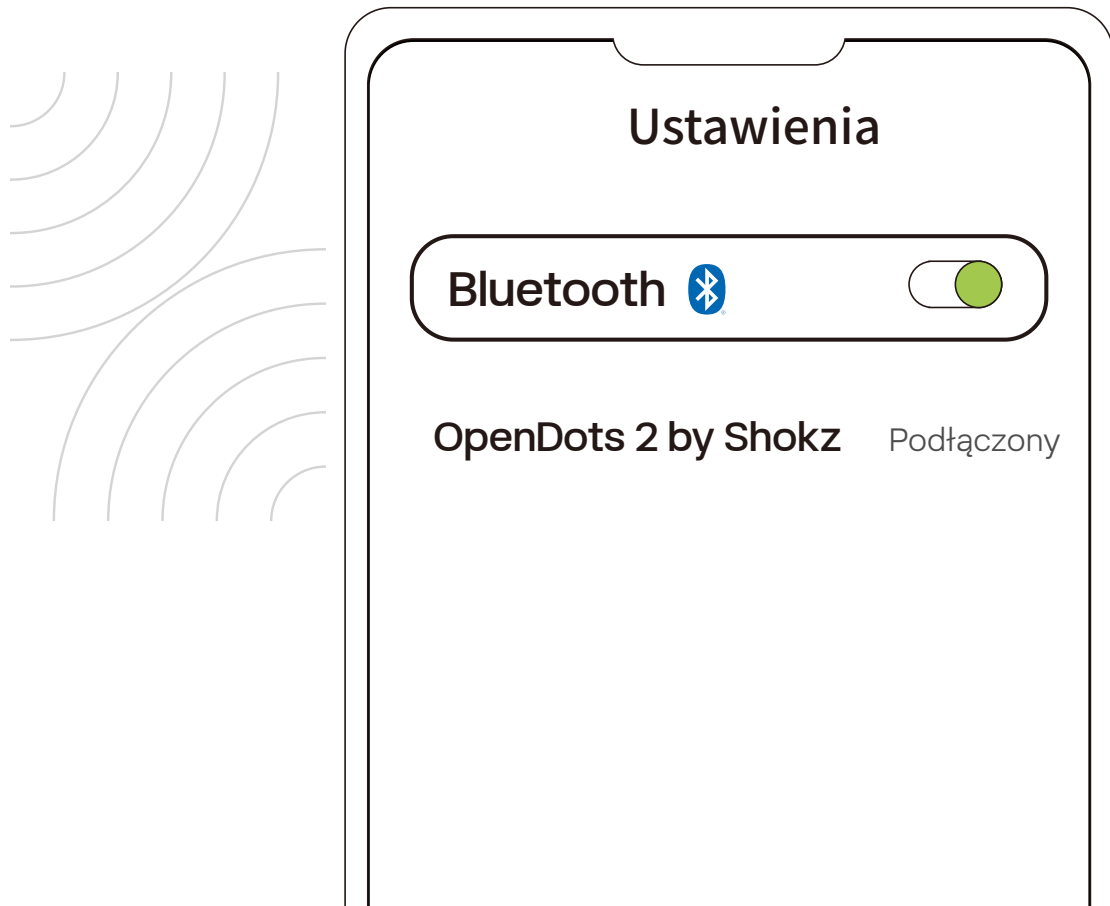

3. Włącz funkcję Bluetooth w swoim urządzeniu i wybierz „OpenDots 2 by Shokz”. Gdy na urządzeniu wyświetli się komunikat o pomyślnym sparowaniu, połączenie zostanie nawiązane.

*Po połączeniu słuchawek z urządzeniem, włączą się one automatycznie i połączą ponownie za każdym razem, gdy otworzysz etui ładujące. Zamknięcie etui spowoduje automatyczne wyłączenie słuchawek i odłączenie ich od urządzenia.

*Uwaga: jeśli połączenie zostanie przerwane z powodu przekroczenia zasięgu Bluetooth, słuchawki automatycznie połączą się ponownie po powrocie do zasięgu. Każda operacja dotykowa może również wywołać ponowne połączenie.

Instrukcja noszenia

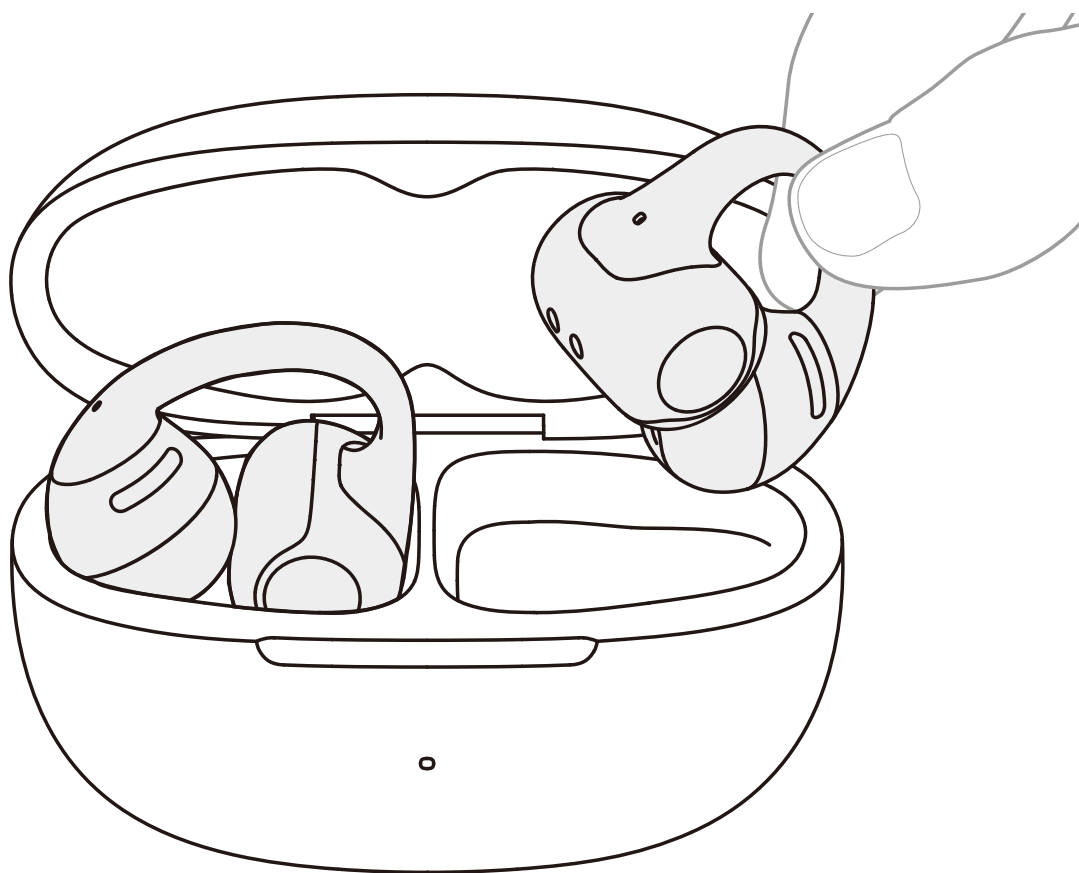

1. Ściśnij kciukiem i palcem wskazującym JointArc™ i unieś go w kierunku ucha.

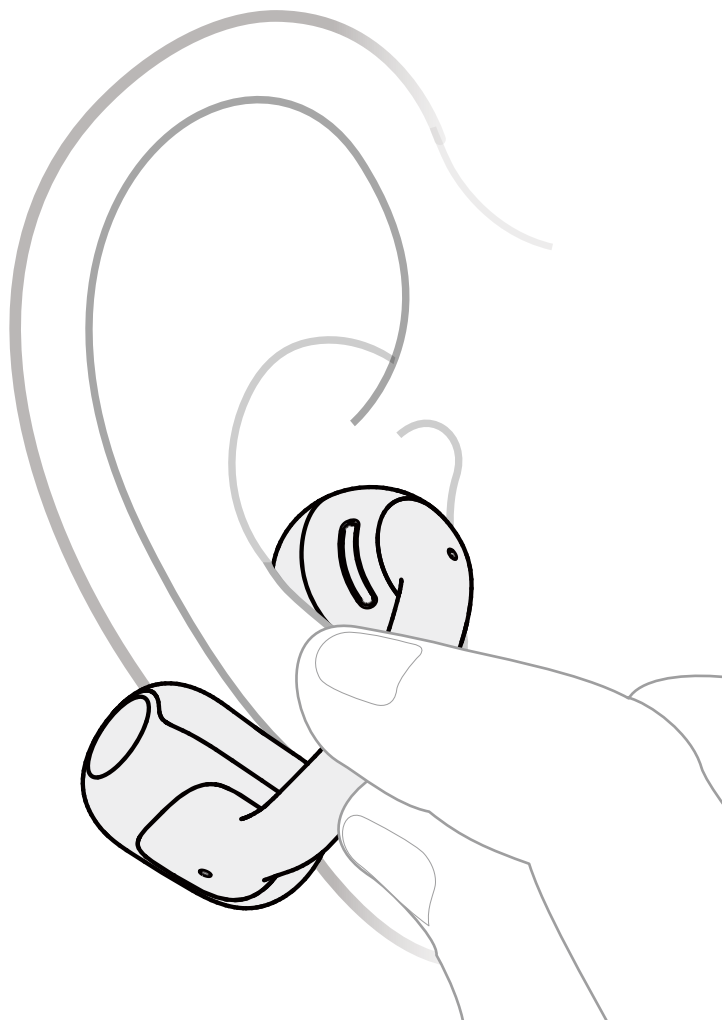

2. Przyłóż okrągły głośnik do wewnętrznej krawędzi ucha. Umieść komorę akumulatora za uchem.

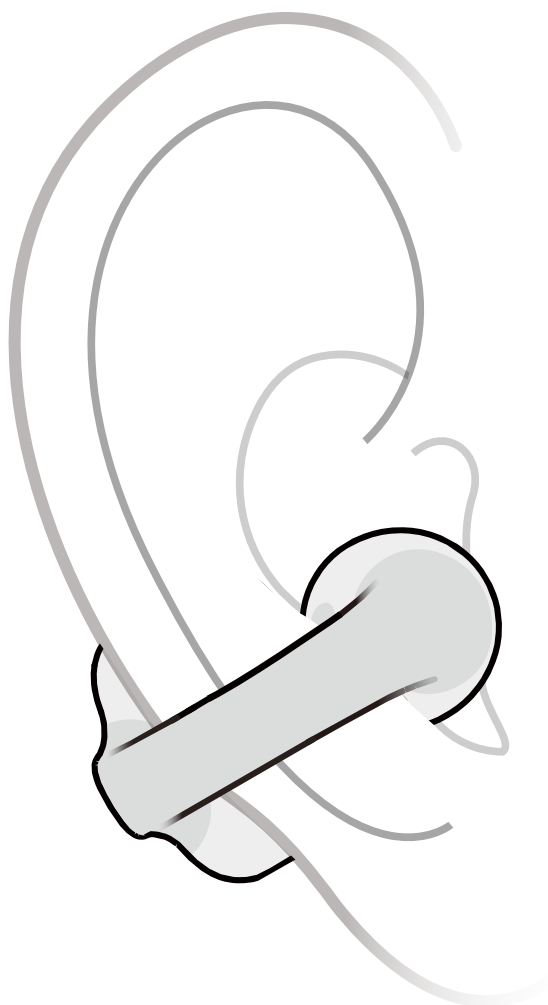

3. Wyreguluj słuchawki douszne, aby je stabilnie i wygodnie dopasować. Optymalną stabilność zapewnia ustawienie JointArc™ pod kątem od zera do trzydziestu stopni delikatnie w dół.

Unikaj tych typowych błędów

Pozycjonowanie: upewnij się, że okrągły głośnik znajduje się przed przewodem słuchowym — nie wkładaj go do środka.

Kąt: utrzymuj JointArc™ pod naturalnym kątem; unikaj umieszczania go zbyt wysoko lub zbyt nisko.

Obsługa: nie należy ciągnąć, skręcać ani zginać słuchawek dousznych z nadmierną siłą (patrz przykłady).

STEROWANIE DOTYKOWE

Sterowanie dotykowe

Uszczypnięcie dwoma palcami

Delikatnie ściśnij oba końce komory baterii dwoma palcami jednocześnie.

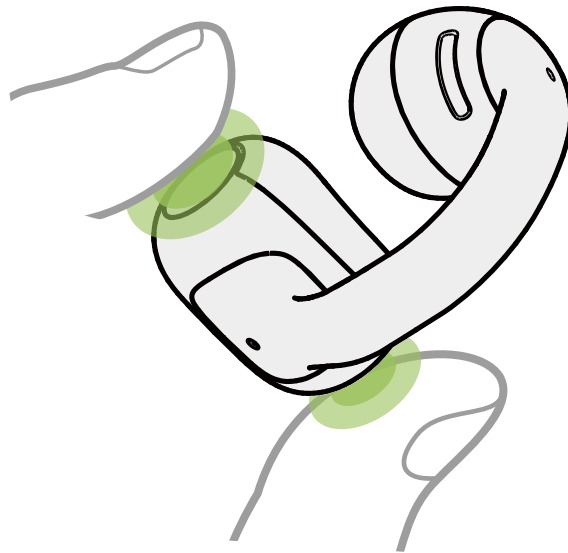

Stuknięcie jednym palcem



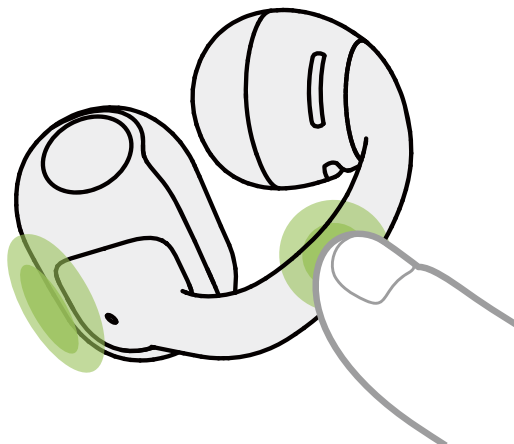

Stuknij dowolny obszar JointArc lub komory baterii jednym palcem.



Sterowanie dźwiękiem

	Funkcje	Gesty
	 Odtwarzanie/ Pauza	·Jednokrotne uszczypnięcie  ----- ·Dwukrotne dotknięcie 
	 Głośność -	·L Uszczypnięcie i przytrzymanie 
	 Głośność +	·Uszczypnięcie i przytrzymanie 
	 Poprzedni utwór	·L Dwukrotne uszczypnięcie 
	 Następny utwór	·R Dwukrotne uszczypnięcie 

Sterowanie połączeniami

	Funkcje	Gesty
	 Odbierz/Zakończ	• Jednokrotne uszczyknięcie 
	 Odrzucanie połączenia	• Dwukrotne uszczyknięcie 

Zaawansowane zarządzanie połączeniami

Gdy nadejdzie drugie połączenie, możesz:
Odebrać nowe i zawiesić bieżące połączenie: uszczypnij raz dowolną słuchawkę douszną

Po odebraniu drugiego połączenia możesz:
Zawiesić bieżące połączenie i przełączyć rozmowę: uszczypnij raz dowolną słuchawkę douszną

Zakończyć bieżącą rozmowę i wrócić do zawieszonej: uszczypnij dwukrotnie dowolną słuchawkę douszną

Odrzucić nowe połączenie: uszczypnij dwukrotnie dowolną słuchawkę douszną

Zakończyć bieżącą rozmowę i odebrać nową: uszczypnij i przytrzymaj dowolną słuchawkę douszną

ŁADOWANIE

Włączanie/wyłączanie i tryb czuwania

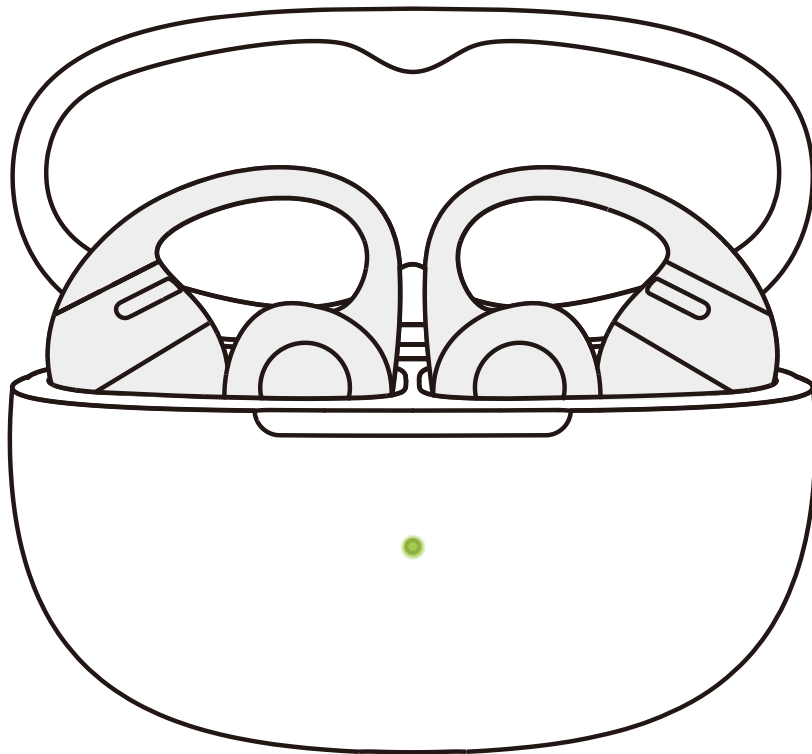

1. Włączanie

Otwarcie etui ładującego, gdy słuchawki douszne znajdują się w nim, spowoduje automatyczne włączenie słuchawek, a kontrolka etui zaświeci się.

Uwaga: zamknięcie etui ładującego po wyjęciu z niego pomaga wydłużyć żywotność baterii i zapobiega przedostawaniu się zanieczyszczeń do wnętrza etui.

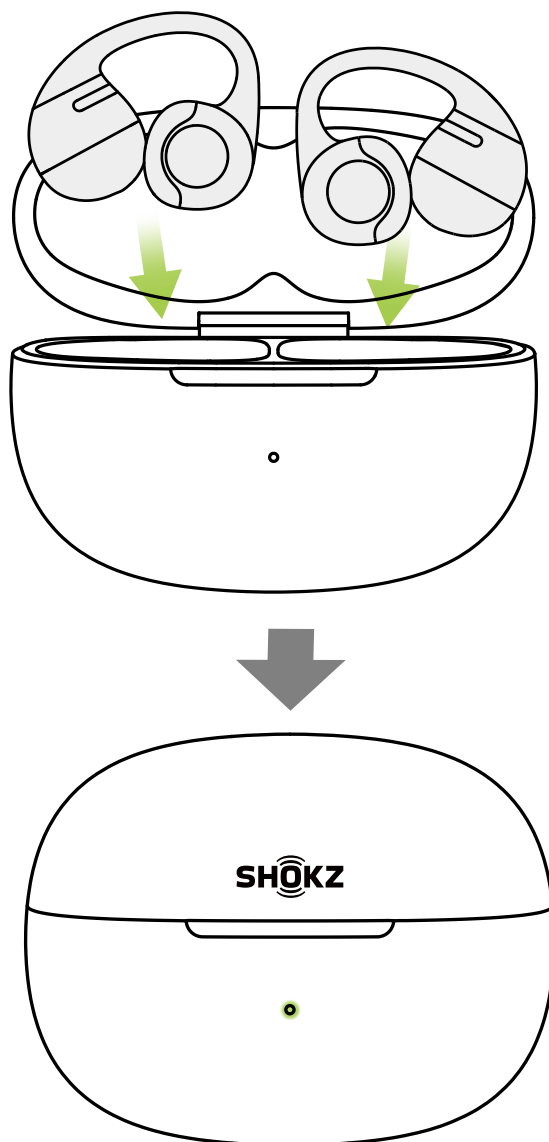

2. Wyłączenie

Umieść obie słuchawki z powrotem w etui ładującym i zamknij pokrywę. Słuchawki wyłączą się automatycznie.

3. Tryb czuwania

Jeśli słuchawki znajdują się poza etui ładującym i nie są połączone z żadnym urządzeniem przez 3 minuty, przełączą się w tryb czuwania w celu oszczędzania energii baterii.

Ładowanie słuchawek dousznych

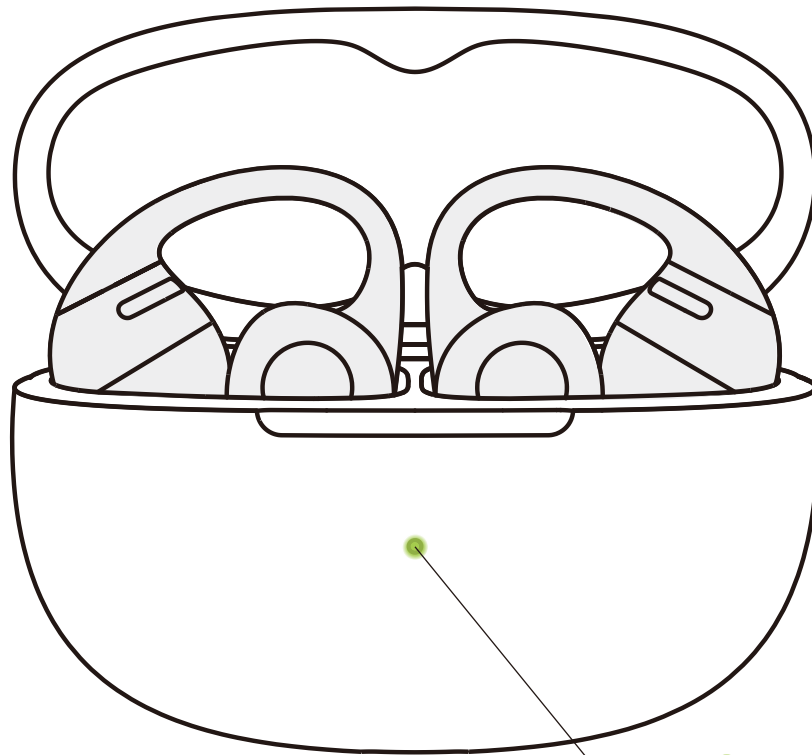

● Wysoki poziom baterii

● Niski poziom baterii

Umieść słuchawki douszne w etui ładującym, aż zostaną magnetycznie zamocowane. Zaświeci się kontrolka etui ładującego i będzie można zamknąć etui.

*Uwaga:

1. Kontrolka na etui ładującym pokazuje stan naładowania baterii słuchawki znajdującej się wewnątrz etui. Zielone światło oznacza, że poziom naładowania akumulatora jest wyższy niż 80%, a pomarańczowe światło oznacza, że poziom naładowania jest niższy niż 80%. Jeśli w etui znajdują się obie słuchawki, kontrolka wskazuje poziom naładowania baterii słuchawki o niższym poziomie naładowania.

2. Słuchawki są w pełni naładowane po około 60 minutach pozostawania w etui. Sprawdź, czy etui ładujące ma wystarczający poziom naładowania swojej baterii, aby naładować słuchawki.

Het oplaaddoosje opladen

- Pomarańczowa kontrolka na etui ładującym

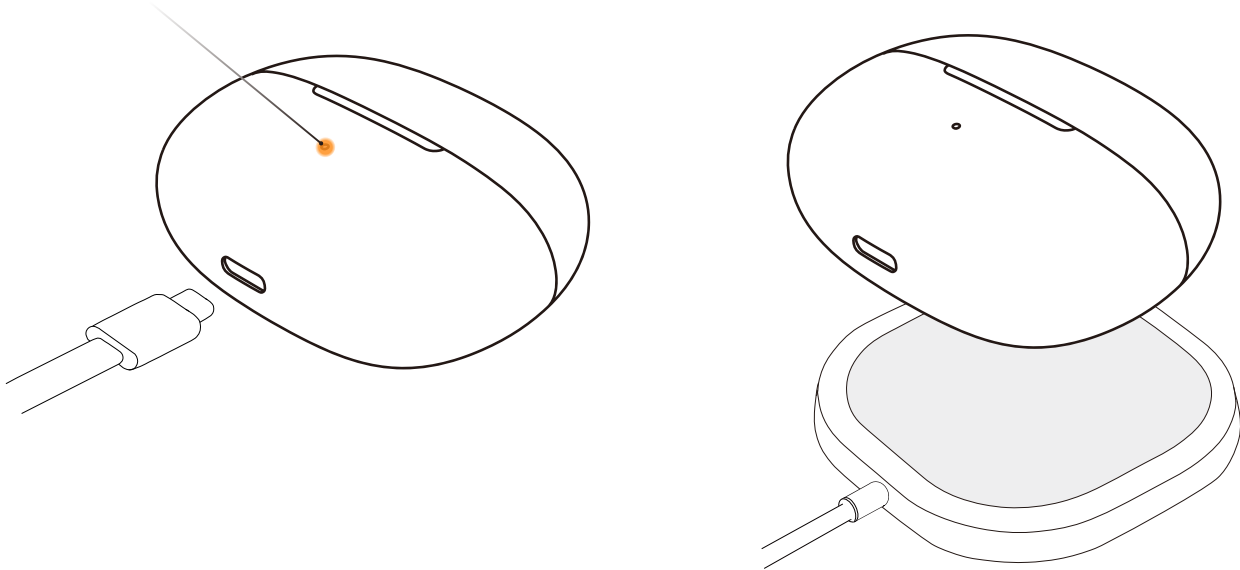

Włóż dotychczasowy kabel ładujący USB-C do USB-C do portu etui ładującego i podłącz go do źródła zasilania USB-C lub certyfikowanej ładowarki ściennej. Można również umieścić etui ładujące na certyfikowanej ładowarce bezprzewodowej, aby je naładować.

Podczas ładowania pomarańczowe światło na zewnątrz etui będzie się świecić, co oznacza, że etui jest ładowane. Gdy lampka zaświeci się na zielono i pozostanie zapalona, etui ładujące jest w pełni naładowane.

*Uwaga:

1. W przypadku ładowania za pomocą kabla pełne naładowanie etui zajmuje około 2 godzin. Etui ładujące wykorzystuje standardowe napięcie USB 5 V \pm 5%. Nie zaleca się ładowania etui przy użyciu źródła zasilania o wyższym napięciu. Używanie kabli ładujących innych firm może wydłużyć czas ładowania. Przed ładowaniem upewnij się, że port ładowania jest suchy i nie ma w nim potu ani innych płynów. Jeśli w porcie znajduje się płyn, wytrzyj go miękką, suchą ściereczką.
2. Podczas ładowania bezprzewodowego pełne naładowanie etui trwa około 4 godzin. Jeśli etui ma silikonową osłonę ochronną, ładowanie bezprzewodowe może trwać dłużej. Przed rozpoczęciem ładowania upewnij się, że etui jest umieszczone centralnie w ładowarce bezprzewodowej. Jeśli obudowa nie jest prawidłowo dopasowana, ładowanie może się nie powieść.

WSKAŹNIK ETUI ŁADUJĄCEGO

Wskaźnik etui ładującego

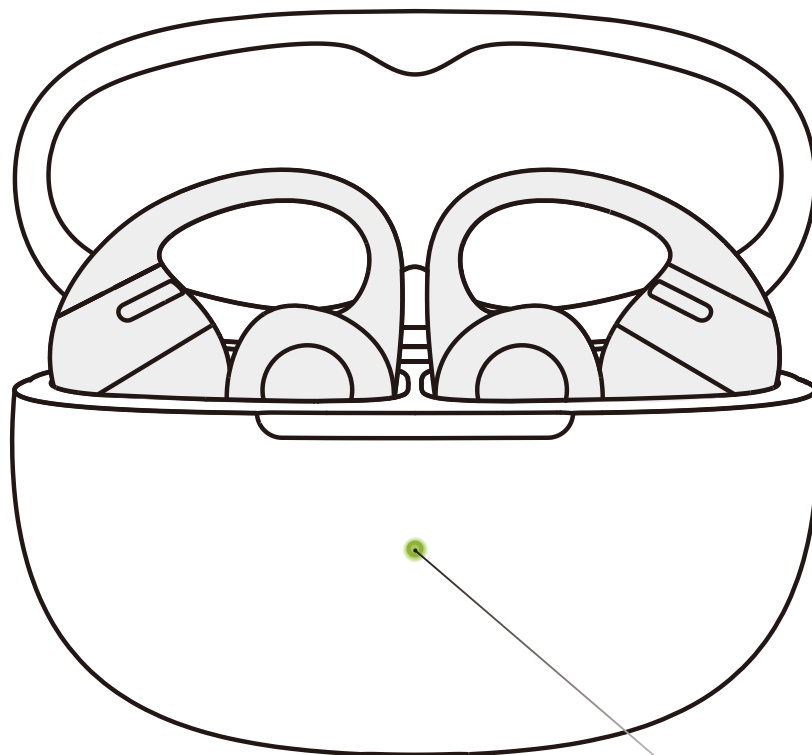

wskaźnik etui ładującego

1. Stan baterii słuchawek dousznych w etui ładującym
Gdy słuchawki douszne znajdują się w etui ładującym, lampka kontrolna pokazuje stan baterii słuchawek dousznych:

Bateria naładowana powyżej 80%	Otwórz etui ładujące, a zielona lampka będzie świecić przez 5 sekund, a następnie zgaśnie.
Bateria naładowana poniżej 80%	Otwórz etui ładujące, a pomarańczowa lampka będzie świecić przez 5 sekund, a następnie zgaśnie.

*Uwaga: Jeśli w etui znajdują się obie słuchawki, lampka wskazuje poziom naładowania baterii słuchawki o niższym poziomie naładowania.

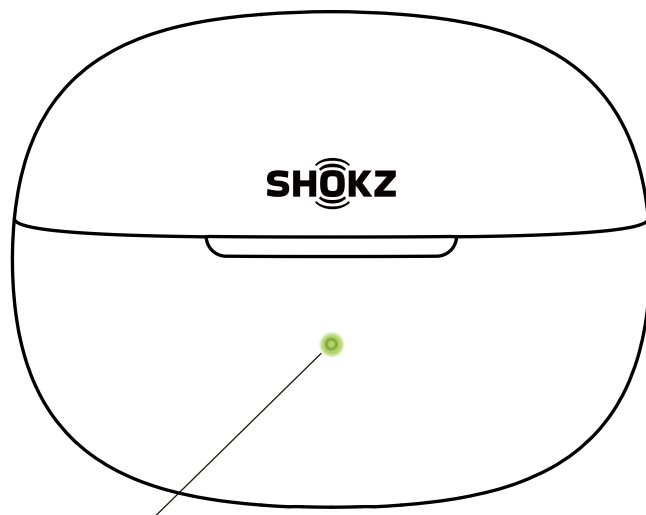

wskaźnik etui ładującego

2. Obie słuchawki douszne znajdują się poza etui ładującym, nie są podłączone do zewnętrznego źródła zasilania

Gdy obie słuchawki douszne znajdują się poza etui ładującym i nie są podłączone do zewnętrznego źródła zasilania, lampka kontrolna pokazuje stan baterii etui ładującego:

Bateria naładowana powyżej 40%	Podczas otwierania/zamykania etui ładującego lub naciśnięcia przycisku etui zielone światło będzie świecić przez 5 sekund, a następnie zgaśnie.
Bateria naładowana poniżej 40%	Podczas otwierania/zamykania etui ładującego lub naciśnięcia przycisku etui pomarańczowe światło będzie świecić przez 5 sekund, a następnie zgaśnie.

3. Podłączony do zewnętrznego źródła zasilania

Ładowanie	Pomarańczowe światło pozostaje włączone.
Ładowanie zakończone	Zielone światło pozostaje włączone.

4. Inne

Parowanie	Pomarańczowe i zielone światło migają naprzemiennie.
Przywracanie ustawień fabrycznych	Pomarańczowe światło miga przez 5 sekund, a następnie gaśnie.

INNE FUNKCJE APLIKACJI SHOKZ

Ulepszony Dolby Audio

1. Ulepszony tryb Dolby Audio: Twoja muzyka, wzbogacona o pełny, mocny bas, zyskuje nową jakość i głębię, zachowując jednocześnie wyraźne wokale, szerokie brzmienie sceny dźwiękowej i realistyczny, szczegółowy dźwięk, który tak bardzo lubisz. Włącz i wyłącz tryb Dolby Audio w aplikacji Shokz.
2. Przed użyciem upewnij się, że słuchawki douszne są połączone z telefonem i otwórz aplikację Shokz.
3. Aby włączyć lub wyłączyć tę funkcję, użyj przełącznika funkcji Dolby Audio.

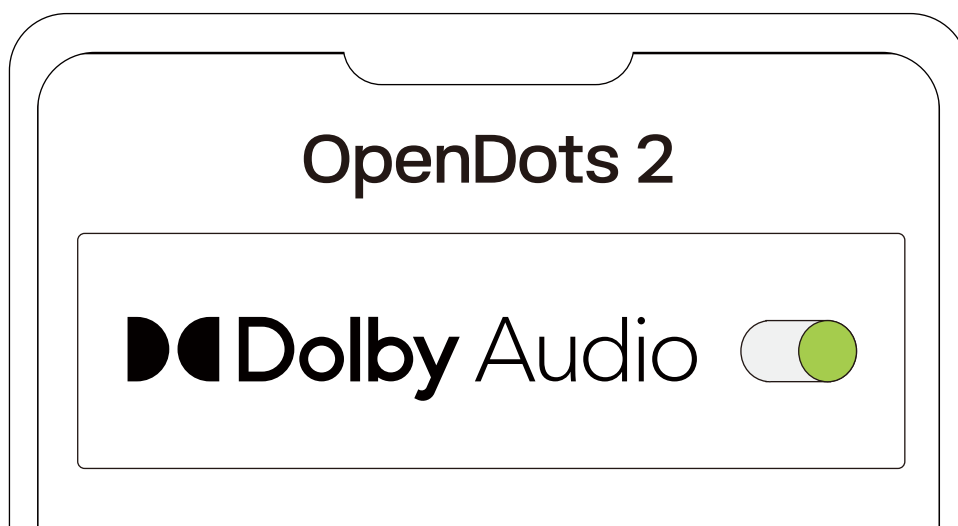

Regulacja EQ

1. W aplikacji Shokz można wybierać różne profile dźwiękowe lub dostosowywać własne.
2. Przed użyciem upewnij się, że słuchawki są prawidłowo połączone z telefonem, a następnie otwórz aplikację Shokz.
3. W opcjach profilu dźwiękowego wybierz wstępnie ustawiony tryb, który chcesz dostosować.

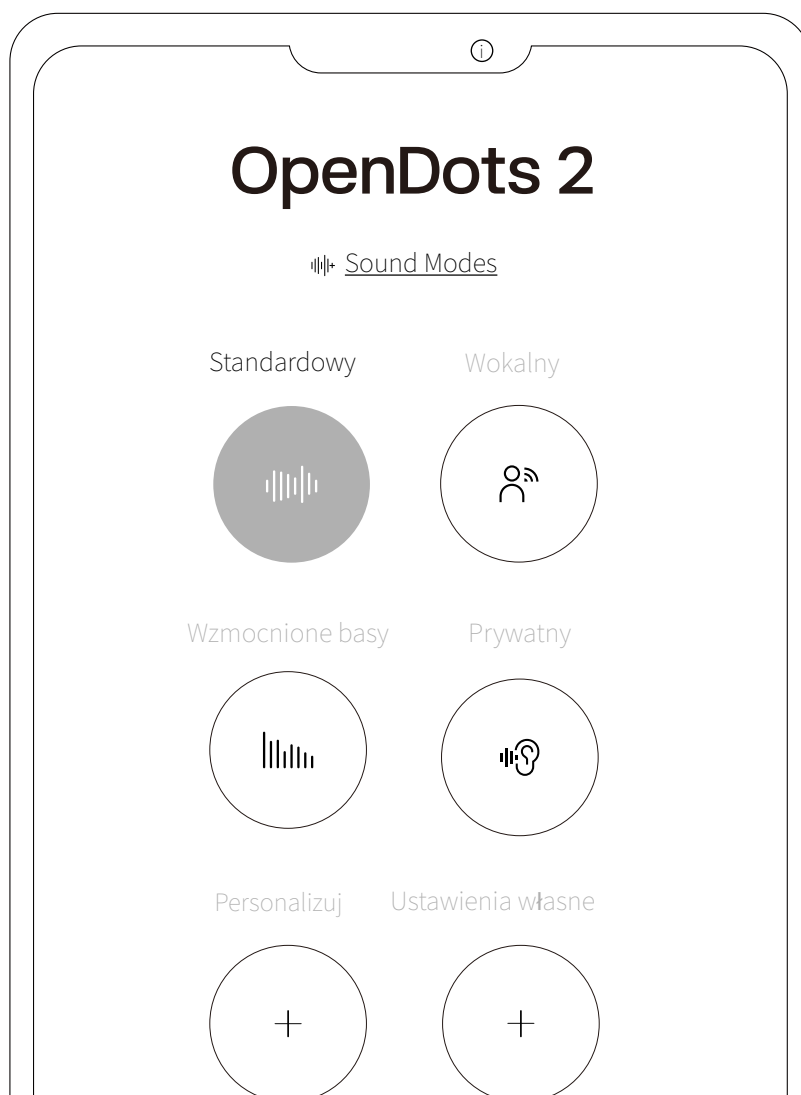

Parowanie wielopunktowe

1. Najpierw podłącz słuchawki do telefonu, a następnie wybierz opcję „Parowanie wielopunktowe” w aplikacji Shokz.



2. W wyskakującym okienku potwierdź, że funkcja parowania wielopunktowego jest włączona.
3. Wybierz opcję „Połącz z drugim urządzeniem” i postępuj zgodnie z instrukcjami, aby połączyć się z drugim urządzeniem.



4. Słuchawki są teraz połączone z dwoma urządzeniami, a połączeniami Bluetooth można łatwo zarządzać za pomocą aplikacji Shokz.

Zamienne lewe/ prawe słuchawki

1. Słuchawki douszne nie wymagają określonego ustawienia — lewego lub prawego. Po założeniu słuchawki douszne automatycznie wykrywają sposób dopasowania i dostosowują się do lewego i prawego kanału ucha. Funkcję tę można włączyć lub wyłączyć w aplikacji Shokz.
2. Upewnij się, że słuchawki douszne są prawidłowo połączone z telefonem, a następnie uruchom przełącznik „Zamienne lewe/prawe słuchawki douszne” w aplikacji Shokz.



Wykrywanie noszenia

1. Słuchawki douszne mogą automatycznie wykrywać, czy są noszone, i odpowiednio odtwarzać lub wstrzymywać odtwarzanie dźwięku. Funkcję wykrywania noszenia można włączyć lub wyłączyć w aplikacji Shokz.
2. Przed użyciem upewnij się, że słuchawki są prawidłowo połączone z telefonem, a następnie otwórz aplikację Shokz.
3. Po otwarciu aplikacji dotknij ikony (⚙️) i wybierz „Wykrywanie noszenia”, aby włączyć lub wyłączyć funkcję.



Regulacja głośności dźwięków powiadomień

1. Głośność powiadomień możesz regulować w aplikacji Shokz
2. Po otwarciu aplikacji dotknij ikony (⚙️) i wybierz „Ustawienia powiadomień”, aby ustawić głośność na niski, średni lub wysoki poziom.

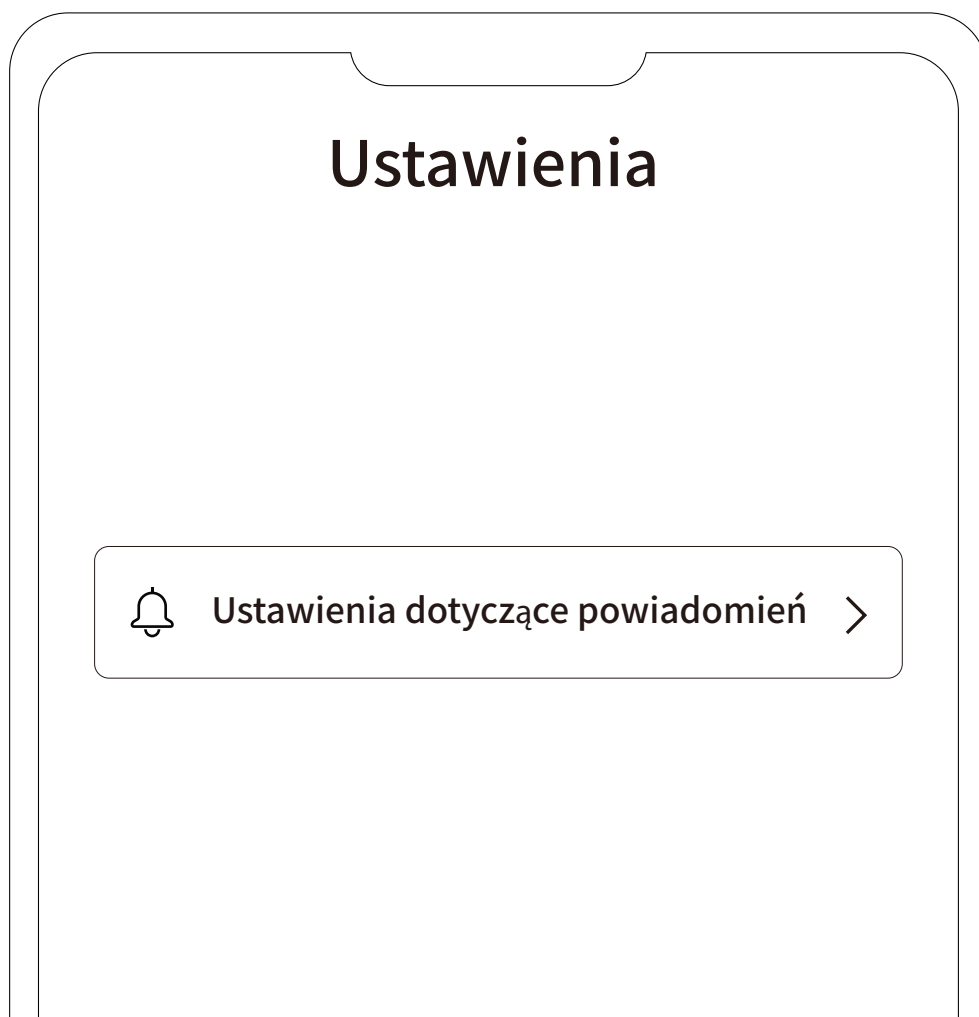

Automatyczne ponowne łączenie

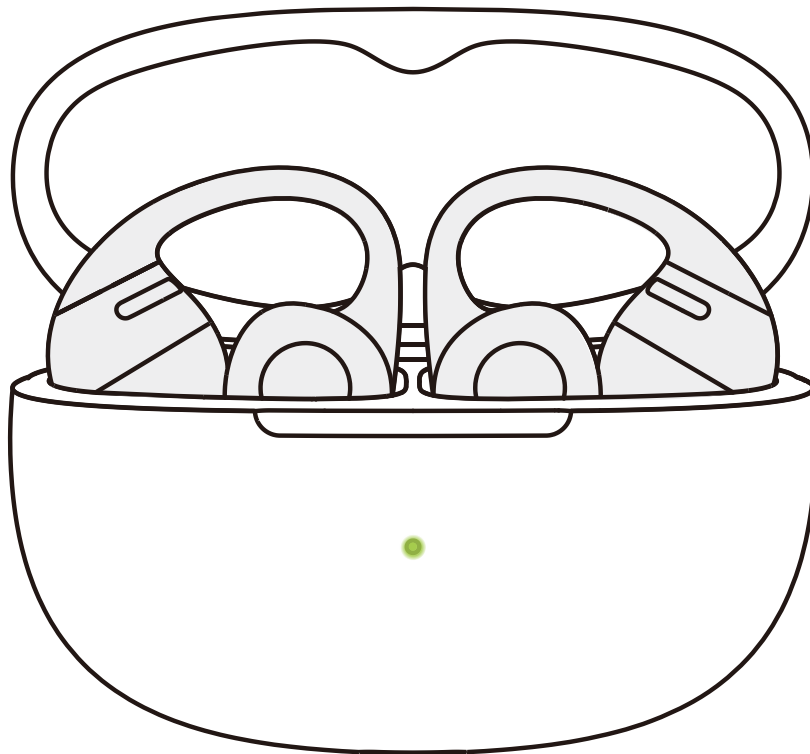

1. Po włączeniu słuchawki automatycznie spróbują nawiązać połączenie z ostatnio połączonym urządzeniem. Nawiązanie połączenia zostanie potwierdzone dźwiękiem.
2. Jeżeli słuchawki zostaną rozłączone z urządzeniem ze względu na odległość i w ciągu 3 minut powrócą w zasięg połączenia (10 m), automatycznie połączą się ponownie z ostatnio sparowanym urządzeniem. Nawiązanie połączenia zostanie potwierdzone dźwiękiem.
3. Urządzenia te muszą znajdować się w zasięgu (10 m) i być włączone. Upewnij się, że Twoje urządzenie mobilne ma włączoną funkcję Bluetooth.

Znajdź moje słuchawki

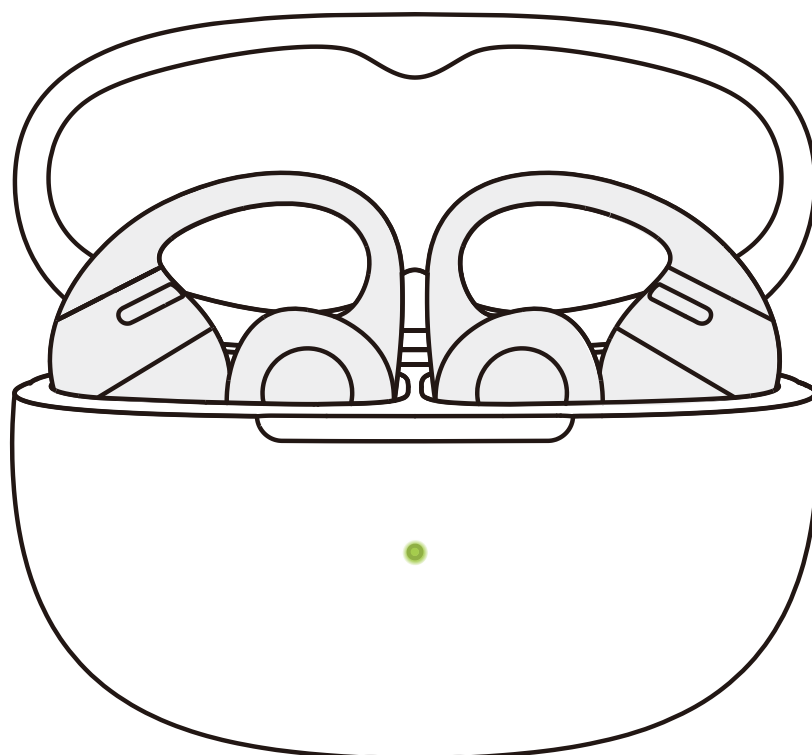

1. Przed użyciem upewnij się, że słuchawki douszne są prawidłowo połączone z telefonem, a następnie otwórz aplikację Shokz i wybierz opcję „Znajdź słuchawki douszne”.
 2. Na wyskakującej stronie wybierz słuchawkę douszną, którą chcesz zlokalizować.
 3. Wybierz opcję „Dzwonek lewej słuchawki dousznej” lub „Dzwonek prawej słuchawki dousznej”, aby słuchawka douszna zaczęła emitować ciągły sygnał dźwiękowy.
- * Uwaga: nie używaj tej funkcji podczas korzystania ze słuchawek dousznych.

Resetowanie słuchawek

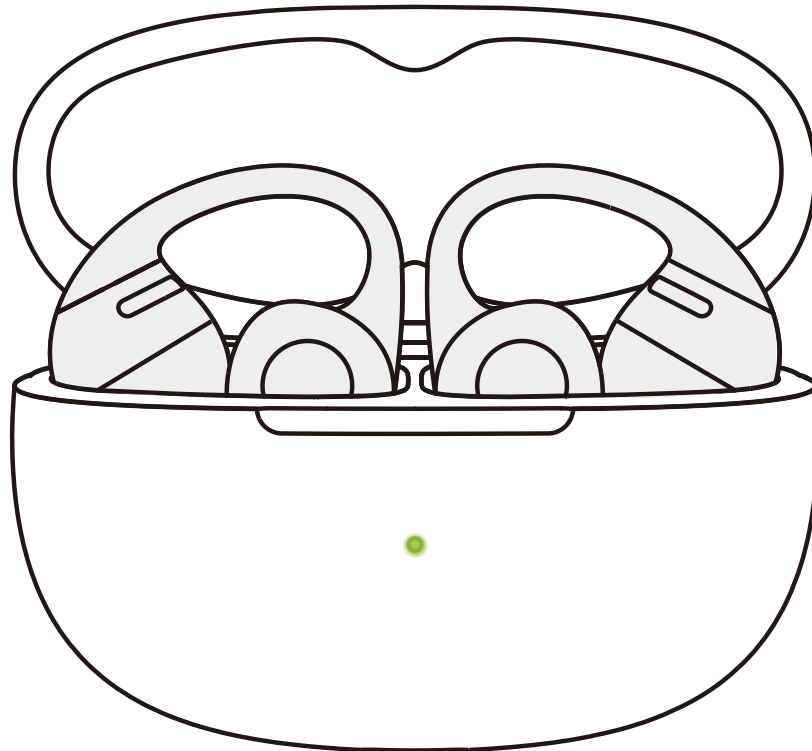

1. Zresetowanie słuchawek dousznych spowoduje usunięcie listy sparowanych urządzeń i przywrócenie wszystkich ustawień do wartości domyślnych.
2. Umieść obie słuchawki douszne w etui ładującym.
3. Przy otwartej pokrywie etui naciśnij i przytrzymaj przez 15 sekund przycisk funkcyjny etui ładującego. Gdy pomarańczowa kontrolka wewnątrz etui zacznie migać przez 5 sekund, a następnie zgaśnie, oznacza to, że resetowanie zostało zakończone.
4. Gdy kontrolka miga na pomarańczowo i zielono, słuchawki douszne są gotowe do sparowania i użytku.

CZYSZCZENIE I KONSERWACJA

Czyszczenie

1. Czyszczenie metalowych styków w etui ładującym i słuchawkach dousznych: Za pomocą patyczka kosmetycznego ze spiczastą końcówką, zwilżonego niewielką ilością alkoholu medycznego lub czystej wody, delikatnie dociśnij i wyczyść metalowe styki znajdujące się we wgłębieniu etui ładującego. Następnie wytrzyj nadmiar płynu czystą, suchą i niepozostawiającą włókien ściereczką, aż do całkowitego wyschnięcia. W ten sam sposób wyczyść metalowe styki znajdujące się na spodzie słuchawek dousznych.

2. Po treningu lub kontakcie z płynami należy wytrzeć pot, brud i zanieczyszczenia. Przed włożeniem słuchawek dousznych do etui ładującego upewnij się, że są całkowicie suche i wolne od zanieczyszczeń oraz brudu.

* Uwaga: podczas czyszczenia słuchawek dousznych należy unikać ich nadmiernego zginania lub skręcania, ponieważ może to spowodować ich odkształcenie i wpłynąć negatywnie na komfort użytkowania oraz dopasowanie.

Klasa ochrony IP

W kontrolowanych warunkach laboratoryjnych część douszna tego produktu została przetestowana pod kątem odporności na zachlapania i spełnia wymagania klasy IP57 zgodnie z normą IEC 60529.



* Uwaga:

1. Klasa odporności na kurz i wodę IP57 dotyczy wyłącznie korpusu słuchawek dousznych, a nie etui ładującego.
2. Właściwości odporności na zachlapania nie są trwałe i mogą z czasem ulec pogorszeniu w wyniku zużycia spowodowanego regularnym użytkowaniem.
3. Nie zanurzaj produktu w wodzie, nie wystawiaj go na długotrwałe działanie wilgoci ani nie noś go podczas uprawiania sportów wodnych, takich jak pływanie, narty wodne czy surfing.
4. Jeśli produkt lub jego akcesoria ulegną zamoczeniu, należy je jak najszybciej wytrzeć i pozostawić do wyschnięcia w dobrze wentylowanym, chłodnym miejscu. Nie używaj ani nie ładuj produktu do momentu całkowitego wyschnięcia.

Przechowywanie i konserwacja

- Produkt powinien być przechowywany w chłodnym i suchym miejscu. Produkt działa poprawnie w zakresie temperatur od 0°C do 40°C.
- Trzymaj produkt z dala od źródeł ciepła, gazów łatwopalnych oraz środków czyszczących i żrących cieczy. Unikaj długiej ekspozycji na promienie słoneczne. Nie używaj i nie przechowuj produktu w miejscach o wysokiej temperaturze.
- Natychmiast zaprzestań używania produktu, jeśli którakolwiek z jego części jest uszkodzona lub wydziela dym, ciepło bądź zapach spalenizny.
- Część douszna tego produktu ma klasę ochrony IP57, co oznacza odporność na kurz i zachlapania, dzięki czemu słuchawki nadają się do ćwiczeń i aktywności bez bezpośredniego kontaktu z wodą. Nie są jednak całkowicie odporne na kurz i wodę. Etui ładujące tego produktu ma klasę ochrony IP54 dzięki czemu jest odporne na kurz i wodę. Nie zanurzaj produktu w wodzie. Klasy IP57 oraz IP54 nie zapewniają trwałej ochrony i mogą ulec pogorszeniu w wyniku normalnego zużycia.
- Produkt należy czyścić miękką, suchą szmatką.
- Po długim okresie przechowywania produkt należy naładować ponownie przed użyciem.

SERWIS POSPRZEDAŻOWY

Lokalizacja numeru seryjnego

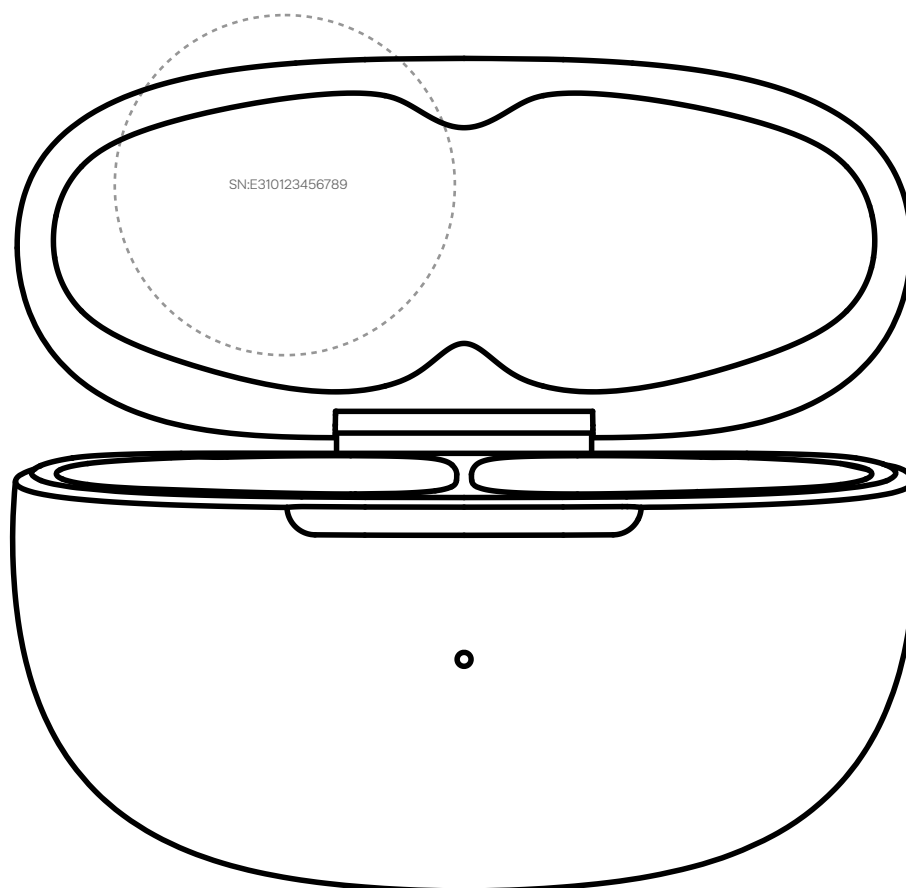

1. Numer seryjny produktu znajduje się na kodzie kreskowym opakowania oraz na karcie gwarancyjnej.
2. Jest on również nadrukowany na spodzie etui ładującego.

Gwarancja

Słuchawki objęte są gwarancją. Więcej szczegółów na temat ograniczonej gwarancji można znaleźć na naszej stronie internetowej pod adresem <https://shokz.com/pages/warranty-return>.



SHÖKZ